



Poradnik

Dom bez wilgoci

Jak zapobiegać wilgoci
i walczyć z jej skutkami?

Od redakcji

Każdy budynek, bez względu na jego wielkość, charakter oraz usytuowanie, jest narażony na szkodliwy wpływ wody i wilgoci różnego pochodzenia. Dlatego każdy musi mieć wykonaną odpowiednią hydroizolację. Warto więc zdawać sobie z tego sprawę nie tylko na etapie eksploatacji budynku, ale także wykonawstwa i projektowania. Przy niewłaściwym doborze materiałów i technologii izolacyjnych, a przede wszystkim przy niefachowym przeprowadzeniu prac wykonawczych, powstające w budynku szkody zmniejszają jego wartość, a czasem uniemożliwiają wręcz jego użytkowanie. Prace naprawcze, uszczelniające lub wymiana izolacji na nowe to często bardzo trudne, kłopotliwe i dość kosztowne zagadnienia projektowe i wykonawcze. Poradnik wyjaśnia wiele zachodzących zjawisk i procesów związanych ze źródłami zawilgocenia, a także podsuwa sprawdzone sposoby usuwania skutków wilgoci.

Redakcja www.ekspertbudowlany.pl

Spis treści

Skąd się bierze wilgoć	4
Jak usunąć pleśń i grzyby ze ścian	10
Jak i czym zaizolować fundamenty	14
Renowacja zawilgoconych fundamentów w systemie IZOHAN	20
Podział i rodzaje hydroizolacji	24
Zalety i wady materiałów do hydroizolacji fundamentów	30
Izolacja fundamentów – podstawa domu bez wilgoci	34
IDEALNA ŁAZIENKA NA 15 LAT! z silikonem sanitarnym od Tytan Professional	38
Jak dbać o ocieploną elewację	42
Jak usunąć wilgoć ze ścian	48
Proste i niezawodne systemy izolacji wewnętrznej	50
Jak wykorzystać płyty termoizolacyjne Thermano	56
Jak zabezpieczać i odnawiać zazielenione elewacje budynków	60
Skąd się bierze pleśń na ścianie i jak ją zwalczać	64
Zdrowy dom w 5 krokach	68
Profesjonalny System Płyt Klimatycznych Renovario do zwalczania wilgoci i pleśni	72
Jak działają tynki renowacyjne	76
Jak i czym uszczelnić pomieszczenia wilgotne	80
Wilgoć pod kontrolą	84
Jak się pozbyć pleśni i grzyba z łazienki	88
Jakie farby nadają się do malowania kuchni i łazienki	92
Fermacell – sprawdzone systemy do pomieszczeń mokrych	96
Jak uszczelnić balkon i taras	100
Izolacja przeciwwilgociowa tarasów i balkonów	108
Jak zapewnić szczelność dachu	114
Płyty, które oddychają	116
Penetrujące materiały hydroizolacyjne	120

Partnerzy publikacji

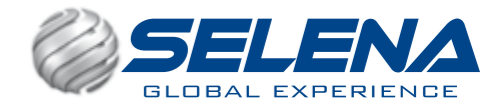

Redakcja



Adres redakcji

ul. Karczewska 18, 04-112 Warszawa
tel. 22 512 60 98, 512 60 99
faks 22 810 27 42
redakcja@ekspertbudowlany.pl
www.ekspertbudowlany.pl

Redakcja

Anna Białorucka
abialorucka@ekspertbudowlany.pl
Joanna Korpysz-Drzazga
jkorpysz@ekspertbudowlany.pl

Reklama

Dorota Pankiewicz
dpankiewicz@medium.media.pl
Katarzyna Stocka
kstocka@medium.media.pl
Hanna Witkowska
hwitkowska@medium.media.pl



Grupa MEDIUM

Spółka z ograniczoną odpowiedzialnością Sp.k.
ul. Karczewska 18, 04-112 Warszawa
tel. 22 810 21 24, faks 22 810 27 42
ISBN 978-83-64094-12-5

Skąd się bierze wilgoć

Każdy budynek jest narażony na szkodliwy wpływ wody i wilgoci różnego pochodzenia, warto więc zdawać sobie z tego sprawę, zarówno na etapie projektowania, realizacji, jak i eksploatacji domu.

Przyczyny zawilgocenia budynków

Woda jest takim medium, które wykorzysta każdy słaby punkt w hydroizolacji, aby przedostać się do wnętrza konstrukcji. Dlatego układ hydroizolacji zagłębionych w gruncie elementów musi stanowić warstwę ciągłą, całkowicie oddzielającą budynek od wody i wilgoci znajdujących się w gruncie. Nie ma tu miejsca na wyjątki. Każdy, absolutnie każdy budynek musi mieć wykonaną hydroizolację. Argumenty, że jest ona niepotrzebna, bo budynek stoi na gruncie piaszczystym, przepuszczalnym dla wody, proszę włożyć między bajki. Tak samo między bajki należałoby włożyć projekty, które dla budynków niepodpiwniczonych przewidują izolację pionową fundamentów tylko od zewnątrz.

Projekt budynku nie powinien zawierać rozwiązań niemożliwych do poprawnego zrealizowania, np. izolacja pozioma wykonana z folii, pionowa – z papy. Połączenie (szczelne) tych dwóch materiałów jest bardzo trudne i w praktyce, przy jakości naszego wykonawstwa, nie do zrealizowania. Wykonawca powinien ściśle trzymać się poprawnie i dokładnie opracowanej dokumentacji technicznej, nie powinien kierować się jedynie słusznym kryterium, czyli niską ceną. Wymaga to oczywiście zaangażowania odpowiednich środków ze strony inwestora. Nieodpowiednia eksploatacja budynku może także być (i często jest) przyczyną problemów z wilgocią. Pamiętam wyraz zdumienia na twarzy jednego z właścicieli domów, gdy okazało się, że przyczyną problemów z wilgocią jest tak pieczołowicie przez niego pielęgnowany ogródek.

Wilgoć z gruntu to jednak nie wszystko. Mamy przecież do czynienia także z **wodą opadową**. I nie chodzi tu tylko o dziurawe dachy, urwane rynny czy rury spustowe, ale także o **wodę rozbryzgową**. Należałoby więc pomyśleć również o **izolacji stref cokołowych**.

Przyczyny podwyższonej wilgotności mogą być także bardziej prozaiczne. Jedną z nich jest np. nieodpowiednie ukształtowanie terenu. Powodem jest układ warstw gruntu i/lub spadek terenu kierujący wodę opadową w stronę budynku. Obecność nieprzepuszczalnych lub słabo przepuszczalnych warstw powoduje spływanie wody deszczowej pod budynek. Takie oddziaływanie wód opadowych na budynek może nawet po kilku latach wyrządzić znaczne szkody. Na ścianach murowanych objawy widoczne są zazwyczaj w postaci ciemnych plam, na ścianach drewnianych natomiast mogą nie być zbyt widoczne, nawet jeżeli ściany te są otynkowane. Rozwiązaniem problemu

jest zmiana ukształtowania terenu polegająca na usunięciu i częściowym przemieszczeniu ziemi, aby uzyskać kilkumetrowy pas gruntu odprowadzający wodę od budynku. Część spływającej wody może zostać zatrzymana, np. przez trawnik czy rabatki, pozostałą część odprowadza odpowiednio ukształtowane i wyprofilowane obniżenie w postaci łagodnego zagłębienia (rys. 1). Innym rozwiązaniem jest wykonanie drenażu; musi być to jednak zawsze skorelowane z istniejącymi bądź odtworzonymi izolacjami.

Inną często spotykaną sytuacją jest ominięcie izolacji (jeżeli ona występuje). Omawianą sytuację pokazuje rys. 2. Proces podnoszenia się poziomu gruntu przy ścianach w przypadku budynków historycznych jest zazwyczaj długotrwały i powolny, wywołany np. zmianą użytkowania przyległego terenu. W budynkach nowych problem ten występuje przy błędnie wykonanej izolacji strefy cokołowej (lub wręcz jej braku). Zawilgocenie, początkowo niezauważalne, nasila się z upływem czasu, będąc jednocześnie dostarczycielem szkodliwych soli budowlanych, jeżeli przyległy teren, np. trawnik, klomby, rabatki, był regularnie nawożony i podlewany. Udział w zasoleniu może mieć także odładzanie bezpośrednio przyległych chodników za pomocą soli drogowej.

Wadliwie położony tynk (rys. 3) to kolejna droga pozwalająca wilgoci przedostać się ponad poziomą izolację. Chociaż takie sytuacje spotyka się dość rzadko i ilość podciąganej w ten sposób wilgoci nie jest zbyt wielka, to po kilku- czy kilkunastu latach mogą powstać całkiem realne szkody.

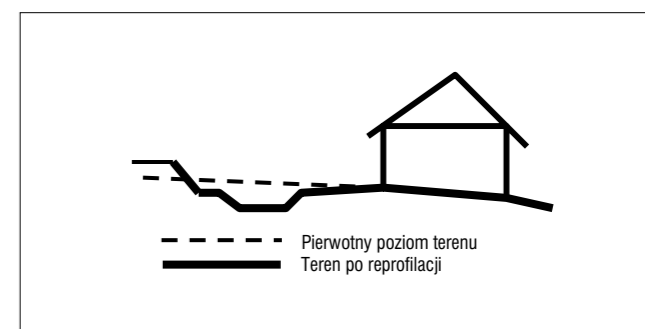

Rys. 1. Przyczyną zawilgocenia może być zalewanie przez wodę opadową – skutek złego ukształtowania terenu
Rys. M. Rokiel

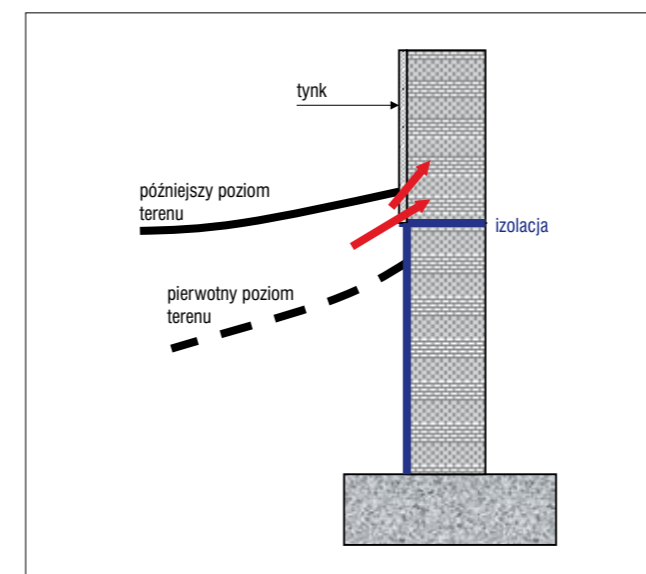

Rys. 2. Przedostawanie się wilgoci z gruntu do ściany na skutek ominięcia izolacji
Rys. M. Rokiel

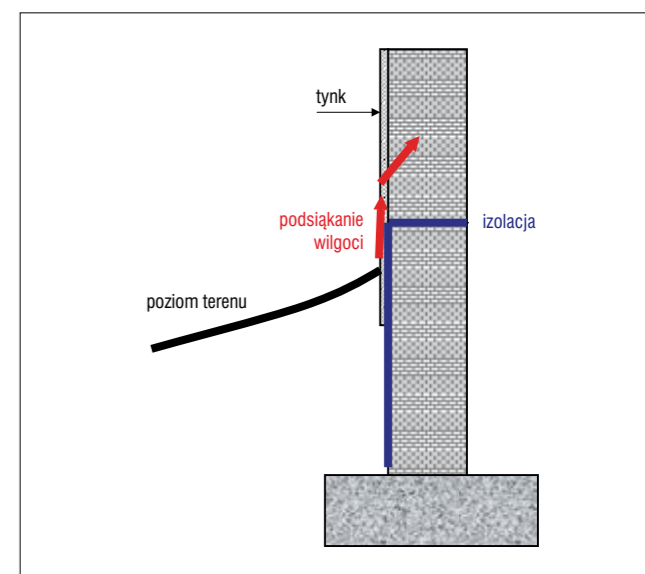

Rys. 3. Zawilgocenie na skutek wadliwie położonego tynku
Rys. M. Rokiel

Odpowiednie ukształtowanie, wykonstruowanie i szczelność koszy, kalenic, połączeń dachowych, stan rynien, rzygaczy i rur spustowych, dbałość o ich stan techniczny i bieżące naprawy to podstawowy obowiązek mieszkańców czy użytkowników budynków. Spływająca z połączeń dachowych i nieodprowadzona od budynku woda powoduje skutki podobne do tych, które wywołuje woda spływająca z przyległego terenu, tyle że szybciej zauważalne. Tzw. zacinaenie deszczu nie powinno być groźne, jeśli woda nie wnika bezpośrednio pod izolację pionową ściany. Istotny wpływ na zawilgocenie ma natomiast woda rozbryzgowa. **Nieodpowiednie odprowadzenie wód opadowych** jest także przyczyną zwiększonej wilgotności ścian.

Skutki wilgoci wewnątrz i na zewnątrz budynku

Czasami, szczególnie w wilgotne, chłodne dni, można zauważyć na tynkach zewnętrznych nieregularne plamy, znikające gdy jest ciepło i sucho. Jest to tzw. **wilgoć higroskopijna**, wchłaniana z otaczającego powietrza. Niekiedy na powierzchni przegród wewnątrz budynku można zauważyć kropelki wody. Jest to skutek **kondensacji**, czyli **skraplania się wilgoci** znajdującej się w powietrzu na powierzchni ściany, sklepienia czy stropu.



Skutki braku izolacji w piwnicy budynku mieszkalnego

Rys. M. Rokiel

Każde z opisanych zjawisk ma inną przyczynę, dlatego usuwanie przyczyn (a nie skutków!) zawilgocenia musi być zawsze poprzedzone rzetelną analizą stanu konkretnego zawilgoconego budynku, a nie traktowane przez analogię, że to, co sprawdziło się u sąsiada, na pewno sprawdzi się u nas. Mało tego, niewłaściwe działania mogą nawet przyspieszyć zniszczenia.

Zacznijmy od fundamentów. Za przestrożę niech posłuży poniższy przykład. Nowoczesny, częściowo podpiwniczony budynek jednorodzinny o tradycyjnej konstrukcji. Ławy i ściany piwnic zaprojektowano jako żelbetowe, stropy typu Teriva, ściany kondygnacji nadziemnej z pustaków Porotherm. Roboty budowlane zlecono firmie wykonawczej. Kondygnację podziemną wykonywano w suchym okresie, nie było żadnych problemów z wodą gruntową. **Ławy i ściany fundamentowe** wykonano bez żadnych izolacji pionowych czy poziomych, co wykazały późniejsze odkrywki

fundamentów. Problemy z wilgocią pojawiły się dopiero podczas większych opadów atmosferycznych, ale do tego czasu postawiono już ściany parteru. W piwnicy pojawiło się kilka centymetrów wody. Aby ukryć przed inwestorem taki stan, wykonawca wylał na posadzce kolejną warstwę betonu, tym razem „wodoszczelnego”, grubości około 10 cm.

Bardziej widowiskowe **skutki podciągania kapilarnego** można zaobserwować w strefach cokołowych budynków oraz wewnątrz pomieszczeń. Podciąganie kapilarne ze zwierciadła wody gruntowej może też występować w przypadku posadowienia budynku powyżej jej poziomu.

Wystarczy, że w poziomie posadowienia zalegają grunty o dużym podciąganiu kapilarnym i sięgają one do poziomu wody gruntowej. Wysokość podciągania kapilarnego zależy od bardzo wielu czynników, dlatego obraz szkód może być bardzo różny. Tym bardziej, że skutki można zaobserwować nie tylko na zewnątrz.

Z tego typu zawilgoceniami związany jest proces niszczenia nie tylko warstw zewnętrznych muru (wymalowania, tynki), ale i jego struktury. Woda jest przecież nośnikiem różnych substancji mających szkodliwy wpływ na konstrukcję budynku. Rozpuszczone w wodzie agresywne związki chemiczne (powstałe np. w wyniku naturalnego procesu gnicia roślin i liści lub spowodowane procesami chemicznymi zachodzącymi pomiędzy wodą a produktami spalania, jak np. CO₂ czy tlenki siarki) mają działanie destrukcyjne. Z powodu **źle działających izolacji** (lub ich braku) związki te, w połączeniu z roztworami chlorków, siarczanów i azotanów, dostają się do zagłębionych elementów budynku, a następnie, na skutek kapilarnego podciągania wilgoci, są transportowane do wyższych części obiektu. Dalszym etapem jest powstawanie widocznych zawilgoczeń, wykwitów solnych, przebarwień, łuszczenie się powłok malarskich czy odpadanie tynku, które mogą prowadzić do destrukcji samego muru. Powstające wewnątrz ściany kryształki soli, powiększając swoją objętość, niszczą najpierw warstwy elewacyjne, a następnie strukturę muru. Z powodu zwiększenia wilgotności muru na powierzchniach ścian mogą pojawić się również **grzyby** i **pleśnie**, co dodatkowo pogarsza i tak nienajzdrowszy mikroklimat wewnątrz pomieszczeń.

Woda przenikająca do wnętrza ścian konstrukcyjnych może powodować również: **korozje** i **niszczenie struktury ściany** (np. rozpuszczenie, wypłukiwanie spoiwa, pęcznienie). Należy pamiętać, że materiały stosowane do wykonania ścian charakteryzują się właściwościami higroskopijnymi, po

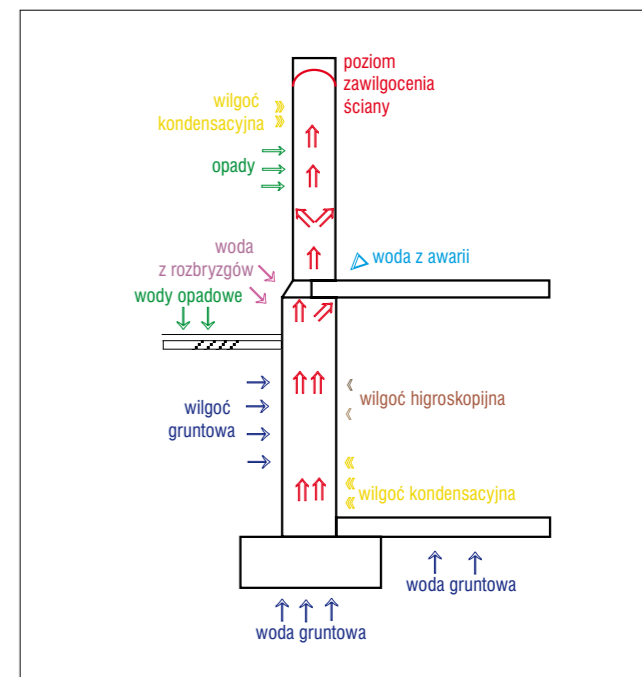

Rys. 4. Źródła zawilgocenia budynków – zestawienie
Rys. M. Rokiel



Przyczyną zawilgocenia budynku może być nawet ogródek
Rys. M. Rokiel



Skutki braku zabezpieczenia przed oddziaływaniem wody rozbryzgowej
Rys. M. Rokiel

zawilgoceniu natomiast spadają ich parametry wytrzymałościowe, co może doprowadzić, zwłaszcza przy lokalnych przeciążeniach muru, do deformacji, wybrzuszeń, odspojeń, przesunięć i pęknięć, pogorszenia termoizolacyjności ścian oraz mikroklimatu wewnątrz budynku, a także degradacji i pogorszenia wyglądu zewnętrznego warstw elewacyjnych. Właśnie te higroskopijne właściwości są odpowiedzialne za powstawianie dość nieregularnie usytuowanych plam. Szkodliwe **sole budowlane** znajdujące się w przypowierzchniowej strefie muru mają zdolność pochłaniania wilgoci z powietrza – wiążąc parę wodną, ulegają rozpuszczeniu i powodują zawilgocenia. Ich objawem są nieregularne, wilgotne lub mokre plamy, które pojawiają się i znikają w zależności od warunków atmosferycznych.



Zniszczenia na skutek oddziaływania wód opadowych
Rys. M. Rokiel

mgr inż. Maciej Rokiel

Polskie Stowarzyszenie Mykologów Budownictwa

Książki z dziedziny:

budownictwa

chłodnictwa

ciepłownictwa i ogrzewnictwa

gazownictwa

instalacji sanitarnych

ochrony środowiska

wentylacji i klimatyzacji

instalacji elektrycznych

informatyki

zarządzania i obsługi nieruchomości

oraz programy, słowniki, poradniki



elektrotechnika
instalacje
budownictwo

**Księgarnia Techniczna
Grupa MEDIUM**

ul. Karczewska 18, 04-112 Warszawa
tel.: 22 512 60 60, faks 22 810 27 42
e-mail: eib@ksiegarniatechniczna.com.pl

www.ksiegarniatechniczna.com.pl

Jak usunąć pleśń i grzyby ze ścian

Pleśń pojawia się na ścianach, gdy w pomieszczeniu panuje zbyt duża wilgoć. Jest skutkiem zawilgocenia ścian lub innych elementów konstrukcyjnych albo rezultatem niedostatecznej wentylacji. Podpowiadamy, jak pozbyć się pleśni ze ścian.

Pleśń, a dokładniej grzyby pleśniowe, to organizmy, które lubią wilgoć i brak przewiewu. Ich zarodniki są wszędzie i tylko czekają na odpowiednie warunki, aby rozpocząć gwałtowny rozrost. Występuje on w postaci czarnych, rudych lub beżowych plam, których z czasem przybywa. Grzyb pleśniowy wydziela też charakterystyczny, nieprzyjemny zapach, który zdradzi swoją obecność wówczas, gdy rozwija się w miejscu ukrytym przed wzrokiem. Pleśń trzeba szybko i skutecznie usunąć, ponieważ ma działanie rakotwórcze, alergizujące i potęgujące dolegliwości górnych dróg oddechowych. Nie wystarczy w tym celu zamalowanie fragmentu ściany farbą ani nawet zdrapanie jej ze ścian. Pojawi się bowiem ponownie. Przy usuwaniu pleśni trzeba się trzymać ściśle ustalonej procedury i stosować odpowiednie preparaty.

Usuwanie przyczyn zawilgocenia

Jeśli chcemy pozbyć się pleśni, musimy przede wszystkim poznać przyczyny jej pojawienia się. A może być ich wiele, m.in. niedostateczne docieplenie ścian zewnętrznych, źle działająca wentylacja, podciąganie wilgoci albo zalewanie ścian od góry. Utrzymywanie się wilgoci w ścianie może też być skutkiem zacieków, które spowodowane są wadliwie działającymi instalacjami wodno-kanalizacyjnymi, niewłaściwymi systemami odprowadzania wód deszczowych, ich uszkodzeniami, błędnymi rozwiązaniami konstrukcyjnymi budynku powodującymi podcieki (np. brakiem lub złym wykonaniem okapów, niespełnieniem wymogów technologicznych dotyczących spadków połączeń dachowych, powierzchni tarasów i balkonów), złym wykonaniem lub brakiem konser-



Fot. M. Rokie

wacji (zapchaniem) instalacji odprowadzających wodę itp. Takie usterki bezwzględnie wymagają usunięcia. Mogą też występować inne przyczyny zawilgocenia, np. przebiegające w murze nieocieplone rury wodociągowe, które również na powierzchni ściany tworzą mostki termiczne. Ich otulenie zazwyczaj usuwa problem.

Pojawianie się kolonii pleśni może również wynikać z przyczyn prozaicznych: braku wentylacji w pomieszczeniu, zwłaszcza takim, gdzie występują zjawiska podwyższonej emisji pary wodnej, np. w łazienkach. Prądy konwekcyjne unoszą ją do stref, gdzie ulega skraplaniu. Wyjściem z sytuacji jest zmiana warunków klimatycznych w pomieszczeniu (zwiększenie cyrkulacji powietrza, optymalizacja wentylacji grawitacyjnej itp.).

Aby wyeliminować grzyba pleśniowego ze ściany, muszą być spełnione trzy warunki – ściany zewnętrzne trzeba odpowiednio docieplić, często wietrzyć pomieszczenia i usprawnić system wentylacji (na przykład zamontować nawiewniki okienne, ścienne lub zainstalować wentylację mechaniczną), usunąć przyczynę zawilgocenia ścian – co może wymagać naprawy lub wręcz odbudowy hydroizolacji pionowej i poziomej fundamentów albo też naprawy dachu, tarasu, balkonu, jeśli woda zacieka od góry. Ściany trzeba po tym osuszyć, na przykład wstawiając do pomieszczenia elektryczny osuszacz powietrza.

Dopóki powyższe czynniki sprzyjające rozwojowi pleśni wciąż mają miejsce, żadne zabiegi mające na celu jej usunięcie nie przyniosą oczekiwanego skutku.

Odgrzybianie ścian

O ile poza pleśnią na powierzchni ścian nie ma jakichś uszkodzeń, jej skupiska usuwa się szczotką o sztywnym włosiu zanurzaną w wodzie. Oczyszczone miejsce, a także powierzchnię szerokości 0,5 m dookoła, należy pomalować preparatem grzybobójczym. Jeśli oprócz pleśni widać, że wilgoć doprowadziła do łuszczenia się farby, trzeba zedrzeć ją razem z pleśnią, na całym obszarze, gdzie odspoła się od podłoża. Po tym można pomalować tynk preparatem grzybobójczym, a następnie ponownie pomalować ścianę farbą dekoracyjną. Tak przeprowadzone odgrzybianie ścian powinno zakończyć się sukcesem.



Obecność grzybów pleśniowych jest skutkiem występowania kondensacji wilgoci na powierzchni przegrody

Fot. M. Rokie

Usuwanie pleśni spod tynku

Taki tynk trzeba skuć, a ścianę oczyścić wstępnie za pomocą drucianej szczotki. Tynk musi być usunięty także z powierzchni szerokości około 0,5 m wokół znalezionej pleśni na ścianie. Szpachelką lub szczotką drucianą trzeba dokładnie oczyścić mur z pleśni. Pleśń trzeba też zdrapać ze spoin między cegłami, bloczkami lub pustakami. Mur należy następnie odkurzyć i pomalować preparatem pleśniobójczym (grzybobójczym). W zależności od zastosowanego preparatu już na następny dzień lub za kilka dni można układać nowy tynk.

Usuwanie pleśni spod tapety oraz z fug

Gdy w wytapetowanym pomieszczeniu czuć zapach pleśni, a nie widać jej skupisk, możliwe, że gromadzi się ona pod tapetą. Wówczas trzeba poszukać miejsc, gdzie tapeta odchodzi od ściany. To miejsce zdradza, że pod spodem może być grzyb pleśniowy. Tam bowiem, gdzie tapeta dobrze trzyma się ściany, pleśni z pewnością nie ma. Najpierw trzeba usunąć niewielki fragment tapety i sprawdzić, co jest pod spodem.



Skutki braku szczelności połączenia izolacji poziomej na ławach i izolacji podposadzkowej Fot. M. Rokiel



Skutki braku izolacji pionowej od strony wewnętrznej w budynku niepodpiwniczonym oraz przecieki na skutek błędów w obsadzeniu okien i parapetów Fot. M. Rokiel

Jeśli natrafimy na pleśń, trzeba zerwać tapetę fragment po fragmencie, aż odsłoni się cały zapełniony obszar. Wówczas pozostaje mechaniczne usunięcie grzyba pleśniowego ze ściany i pomalowanie tego miejsca preparatem pleśniobójczym.

Do usuwania pleśni ze spoin między płytkami są natomiast przeznaczone specjalne preparaty, którymi spryskuje się fugi i wyciera szmatką lub ręcznikiem papierowym.

Preparaty do usuwania pleśni



Fot. Leroy Merlin

Czym odgrzybiać ściany?

Preparaty do odgrzybiania są przeważnie sprzedawane jako płyny już gotowe do użycia i zapakowane w butelki 0,5 l ze spryskiwaczem. Są ponadto preparaty w butelkach litrowych lub pięciolitrowych bez spryskiwacza. Przeznaczone są do zmywania pleśni i resztek po niej z farb, tynków, murów, uszczeltek, spoin pomiędzy płytkami, płyt kartonowo-gipsowych, drewna czy tworzyw sztucznych. Niektóre preparaty nie zawierają chloru ani substancji żrących, a jedynie aktywny tlen, który zabija mikroorganizmy. Nie mają one wyraźnego zapachu.

Środki pleśniobójcze to substancje chemiczne o dość agresywnym działaniu, dlatego należy pamiętać, aby do ich stosowania zakładać gumowe rękawice. Gdy preparat ma nieprzyjemny zapach, podczas jego nanoszenia trzeba intensywnie wietrzyć pomieszczenie lub założyć maseczkę ochronną.

Wykańczanie odgrzybionych ścian

Po usunięciu pleśni ze ściany, trzeba ponownie pomalować pomieszczenie. Aby ustrzec się przed jej powrotem, warto w tym celu zastosować farbę, która zawiera w swoim składzie substancje pleśniobójcze. Można też wykorzystać farby przeznaczone do malowania pomieszczeń wilgotnych, np. pralni, łazienek czy kuchni. Mają one właściwości hydrofobowe, co oznacza, że nie wchłaniają wody ani wilgoci w takim stopniu, co zwykłe farby dyspersyjne.

Opracowano na podstawie materiałów Leroy Merlin

Jak i czym zaizolować fundamenty

Izolacja wodochronna fundamentów to element odpowiadający za późniejszy komfort użytkownika budynku. Podejście wielu indywidualnych inwestorów do tego tematu jest często dosyć lekceważące, za wszelką cenę szukają bowiem oszczędności przy wykonywaniu tego etapu robót. O tym, że jest to oszczędność pozorna właściciel budynku dowiaduje się zazwyczaj wtedy, gdy na skutek problemów z wilgocią konieczne jest przeprowadzenie kosztownych prac naprawczych. Co więc należy zrobić, aby takich sytuacji uniknąć?

Izolacje fundamentów budynku dzielimy na: izolację poziomą ław fundamentowych lub płyty fundamentowej, izolację pionową zewnętrzną oraz izolację poziomą posadzki (schemat wykonstruowania hydroizolacji w budynkach niepodpiwniczonych i podpiwniczonych pokazano na rysunkach).

Izolacja pozioma

Izolacja ta zapobiega kapilarnemu podciąganiu wilgoci przez mury. Pierwszą izolację poziomą wykonuje się na wierzchu ław fundamentowych, drugą natomiast pod stropem piwnic. Izolacja pozioma ław fundamentowych musi być szczelnie połączona z izolacją pionową ścian fundamentowych oraz izolacją podposadzkową w piwnicy. W przypadku budynku niepodpiwniczonego może zaistnieć sytuacja, że poziom podłogi w pokojach jest porównywalny z poziomem otaczającego terenu. Należy wtedy dodatkowo wykonać poziomą izolację na wysokości 30–50 cm nad poziomem przyległego terenu.



Izolacja pionowa

Ten rodzaj izolacji zabezpiecza zagłębione w gruncie ściany przed naporem wilgoci. Zawsze jest ona połączona z izolacjami poziomymi i musi

sięgać strefy cokołowej. Sposób i materiały do jej wykonania dobiera się w zależności od obciążenia wodą fundamentów. Musi być chroniona przed uszkodzeniem, np. podczas zasypywania wykopów.

Pozioma izolacja podposadzkowa piwnic

Izolacja ta zabezpiecza przed przedostawaniem się wody przez warstwy podłogowe (czy to na skutek naporu wody od spodu przy wysokim poziomie wody gruntowej, czy też na skutek podciągania kapilarnego). Musi być wykonana całościowo i połączona z izolacją fundamentów. W żadnym wypadku nie może zostać uszkodzona podczas dalszych robót wykończeniowych.

Materiały hydroizolacyjne

Materiały hydroizolacyjne stosowane w obrębie fundamentów można podzielić według różnych kryteriów. Najbardziej znane są **materiały na bazie bitumów** – zarówno powłokowe, jak i bezszwowe. Generalnie można je podzielić na: **roztwory i emulsje asfaltowe, pasty i lepiki** (stosowane na zimno i na gorąco), **jedno- i dwuskładnikowe masy uszczelniające** oraz **membrany samo-przylepne i papy**. Do **materiałów mineralnych** zaliczyć można **szlamy uszczelniające**, sztywne i elastyczne, jedno- i dwuskładnikowe), **bentonity** oraz **krystaliczne zaprawy uszczelniające**. Z **bitumicznych materiałów bezspoinowych** najczęściej stosuje się **roztwory i emulsje, pasty** oraz **modyfikowane polimerami masy** (zwane masami KMB), **elastyczne szlamy** z materiałów mineralnych (mikrozaprawy).

Lepiki asfaltowe – stosowane na zimno nie są odporne na rozpuszczalniki organiczne i podwyższoną temperaturę (powyżej +60°C). Lepiki stosowane na gorąco są wrażliwe na mróz – temperatura łamliwości wynosi około -7°C. Lepiki stosuje się zazwyczaj do przyklejania izolacji z pap asfaltowych do betonowego podłoża. Ze względu na wrażliwość na przejścia przez zero i ujemną temperaturę ich zastosowanie do wykonywania izolacji przeciwwilgociowych jest znacznie ograniczone.

Roztwory i emulsje asfaltowe – stosuje się je do wykonywania izolacji przeciwwilgociowych lub gruntowania podłoża. Można je podzielić na kilka podgrup. Emulsje anionowe mają stosunkowo długi czas wiązania, można je stosować w okresie wiosenno-jesiennym, przy dobrej pogodzie. Kationowe natomiast wiążą szybko, także w niskich temperaturach i na wilgotnym podłożu. Emulsje niejonowe wyróżniają się najwolniejszym procesem wiązania, pozwala to na wniknięcie cząstek emulsji w porowate podłoże (takie jest też zalecane ich zastosowanie). Nowszym materiałem jest emulsja asfaltowa modyfikowana dodatkami elastomerów i/lub plastomerów.

Masy asfaltowe – są to roztwory asfaltów z dodatkiem wypełniaczy i modyfikatorów (dodatków uszlachetniających). Podobnie jak emulsje mogą występować w postaci modyfikowanej

(z dodatkiem plastomerów i/lub elastomerów) oraz służyć do gruntowania i wykonywania właściwych powłok uszczelniających.

Grubowarstwowe polimerowo-bitumiczne masy hydroizolacyjne (zwane masami KMB). Są to materiały jedno- lub dwuskładnikowe, bezrozpuszczalnikowe, o niemal natychmiastowej odporności na deszcz, pozwalające na szybkie zasypanie wykopów fundamentowych. W zależności od grubości warstwy, mogą stanowić zarówno izolację przeciwwilgociową, jak i przeciwwodną. Oprócz znacznej elastyczności w ujemnych temperaturach (zdolność mostkowania rys w temperaturze -5°C może sięgać prawie 2 mm) wyróżniają się odpornością na opady atmosferyczne już po kilku godzinach od ich nałożenia, a także odpornością na agresywne wody znajdujące się w gruncie.

Dostępne na rynku materiały różnią się liczbą składników, a co za tym idzie sposobem i czasem schnięcia. Materiały jednoskładnikowe wiążą przez oddawanie wody. Czas wysychania zależy od temperatury zewnętrznej oraz możliwości wietrzenia powierzchni nałożonej masy. Ponieważ w wykopach generalnie wentylacja jest niezbyt dobra, czas schnięcia może się wydłużyć. Do momentu wyschnięcia warstwy izolacji nie można ułożyć płyt ochronnych i zasypanie wykopu. Innym niebezpieczeństwem jest możliwość zniszczenia warstwy izolacji np. przez niespodziewaną burzę – jednoskładnikowe materiały izolacyjne są odporne na deszcz po całkowitym wyschnięciu. Dwuskładnikowe masy, na skutek specyficznych właściwości roztworu, potrafią w czasie twardnienia wiązać nawet bez dostępu powietrza. Są one niemal natychmiast odporne na deszcz i szybko wiążą. Bitumiczne składniki masy nie są wypłukiwane przez deszcz i nie dostają się do otaczającego gruntu i wód gruntowych.

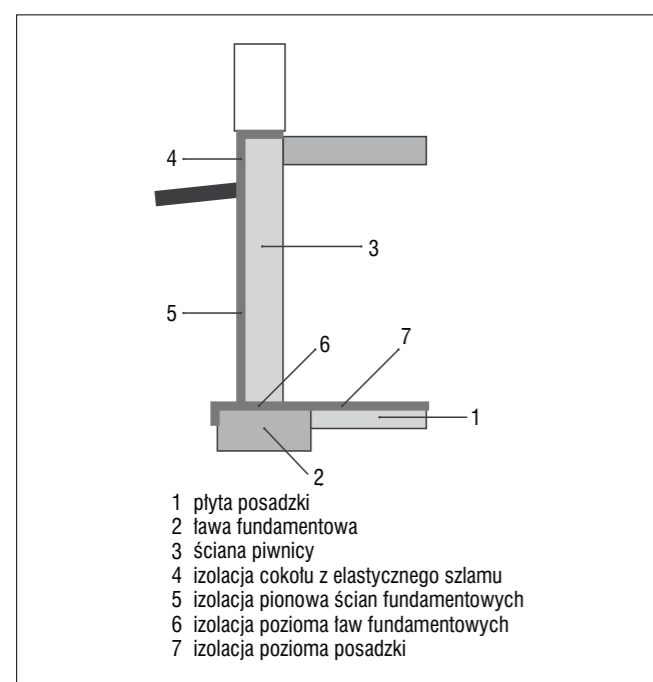

Rys. 1a. Izolacja przeciwwilgociowa budynku podpiwniczonego

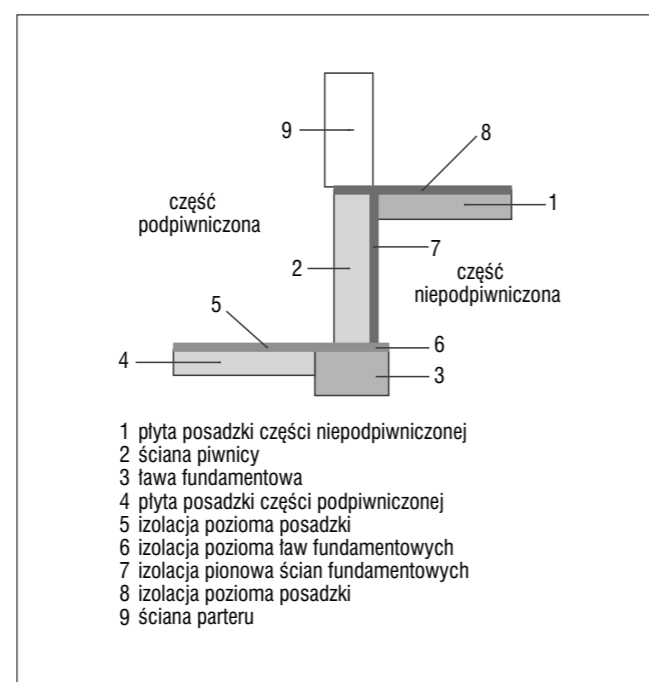

Rys. 1b. Izolacja przeciwwilgociowa budynku częściowo podpiwniczonego

Elastyczne szlamy uszczelniające – to polimerowo-cementowe, cienkowarstwowe zaprawy uszczelniające (grubość warstwy 2–2,5 mm), mogą stanowić zarówno izolację przeciwwilgociową, jak i przeciwwodną. Są elastyczne w ujemnych temperaturach, odporne na przejścia przez zero oraz na agresywne wody gruntowe. Po związaniu są typowym podłożem cementowym.

Rolowe materiały bitumiczne – papy, membrany samoprzylepne. Modyfikowane polimerami (np. SBS-em czy APP) papy bitumiczne mogą być stosowane jako izolacja przeciwwilgociowa lub przeciwwodna. Najczęściej stosuje się papy termozgrzewalne oraz samoprzylepne membrany. Wymagają bardzo starannego wykonawstwa, problemy występują najczęściej przy uszczelnianiu przejść rurowych, dylatacji itp. trudnych oraz krytycznych miejsc. Pozwalają na natychmiastowe zasypanie wykopu. Nie wolno stosować do wykonywania hydroizolacji pap na osnowie tekturowej.

Rolowe materiały z tworzyw sztucznych – folie (membrany). Stwarzają bardzo duże problemy wykonawcze (połączenia arkuszy ze sobą, uszczelnienie dylatacji i przejść rurowych, kompatybilność z innymi materiałami) i w zasadzie nie powinno się ich stosować do izolacji fundamentów.

Trwałość i skuteczność uszczelnienia zależy nie tylko od technicznie prawidłowego zaprojektowania i wykonania izolacji, lecz także od poprawnego wykonania i wykonania uszczelnianych elementów budynku czy budowli. Chodzi tu przede wszystkim o uzyskanie podłoża umożliwiającego poprawne wykonanie warstwy hydroizolacji, a także o wyeliminowanie ewentualnych czynników mogących spowodować np. spękanie podłoża, późniejsze uszkodzenie warstwy izolacji itp. Z analizy rysunków wynika jeszcze jedna bardzo ważna rzecz. Rodzaj zastosowanego materiału na izolację poziomą determinuje wybór materiału na hydroizolację pionową. Pokazuje to dobitnie,

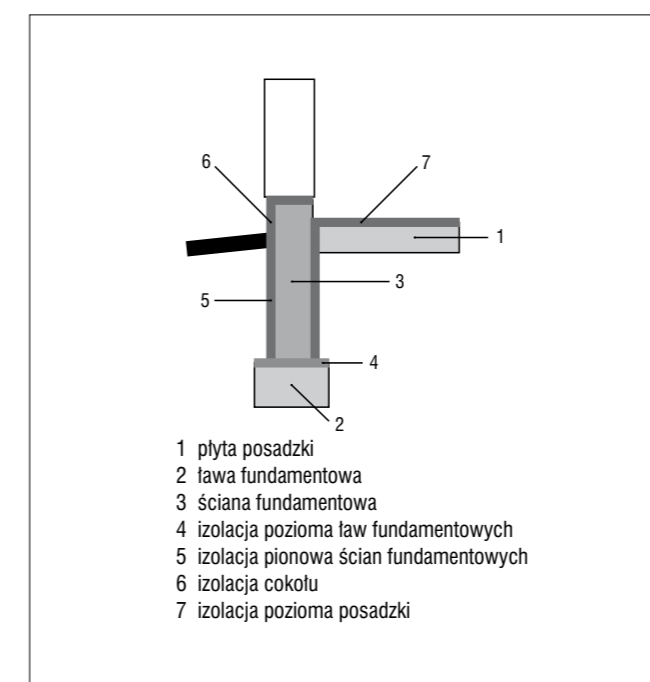

Rys. 1c. Izolacja przeciwwilgociowa (lub przeciwwodna) budynku podpiwniczonego

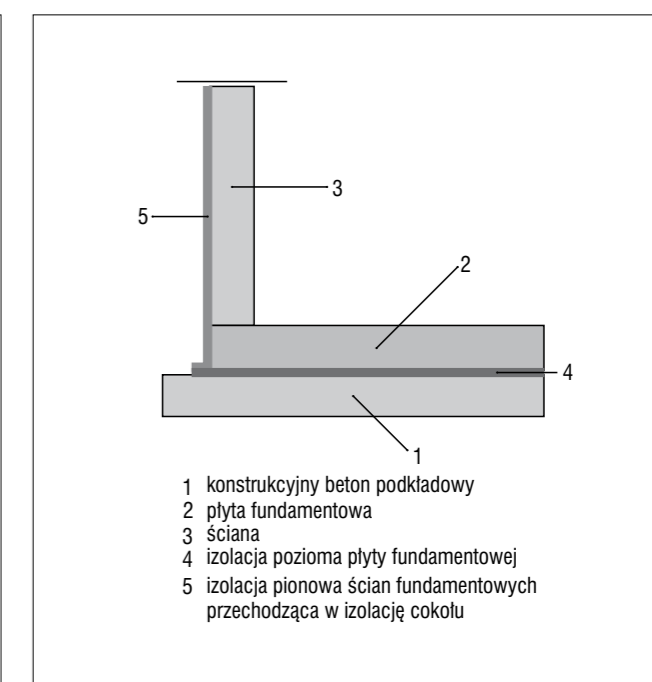

Rys. 1d. Izolacja przeciwwodna budynku podpiwniczonego

jak bardzo ważny jest odpowiedni dobór materiałów już na etapie projektowania oraz niezmiennie ich na etapie wykonawstwa.

Jak wybrać materiał do hydroizolacji fundamentów?

Aby ułatwić podjęcie właściwej decyzji o wyborze materiału, warto odpowiedzieć na kilka pytań:

- Czy materiał może być stosowany dla danego obciążenia wilgocią lub wodą (jako izolacja przeciwwilgociowa/przeciwwodna)?
- Czy producent materiału oferuje rozwiązanie systemowe (np. kształtki i taśmy uszczelniające) oraz czy ma opracowaną technologię uszczelnienia przejść rurowych, dylatacji, miejsc trudnych i krytycznych oraz jaka jest technologia ich uszczelnienia itp.? Odpowiedź negatywna wyklucza zastosowanie danego materiału do hydroizolacji.
- W jaki sposób trzeba przygotować lub naprawić podłoże?
- Czy podłoże musi być otynkowane?
- Czy podłoże musi być zagruntowane?
- Jaki jest minimalny czas sezonowania podłoża?
- Jaka jest maksymalna wilgotność podłoża w momencie nakładania materiału?
- Jak kontrolować poprawność wykonania izolacji (grubość warstwy, zużycie materiału, sposób połączeń itp.)?
- Kiedy można przystąpić do zasypania wykopu?

Czym izolować fundamenty na terenach zagrożonych podtopieniami lub powodzią?

Na uszkodzenia popowodziowe najmniej wrażliwe są nowoczesne materiały hydroizolacyjne, masy KMB, szlasy uszczelniające, papy modyfikowane polimerami (SBS, APP) oraz samoprzylepne membrany bitumiczne (przy ich poprawnym wykonaniu można mówić jedynie o ewentualnych uszkodzeniach mechanicznych). Znacznie mniej odporne są powłoki z roztworów czy emulsji asfaltowych lub lepiku, zupełnie nieodporna jest papa na osnowie z tektury (niezależnie od tego, czy została ułożona na lepiku, czy na sucho). Osnowa takiej papy gnije pod wpływem oddziaływania wilgoci. Jeżeli fundamenty „zaizolowano” folią z tworzyw sztucznych, konieczne jest jej usunięcie oraz kompleksowe odtworzenie hydroizolacji.

mgr inż. Maciej Rokiel

rzecznik budowlany, Polskie Stowarzyszenie Mykologów Budownictwa

DO ŚCIĄgniĘCIA

bezpłatne e-booki

N O W E W Y D A N I A P O R A D N I K Ó W



wejdź na

eb
ekspertbudowlany.pl

Renowacja zawilgoconych fundamentów w systemie IZOHAN

Na etapie projektowania konstrukcji bardzo ważne jest uwzględnienie wszelkich niezbędnych izolacji chroniących budowlę przed degradującym działaniem wielu czynników, w szczególności wody.

Przy doborze typu hydroizolacji (przeciwwilgociowa lub przeciwwodna) oraz produktów hydroizolacyjnych należy uwzględnić:

- rodzaj gruntu na granicy posadowienia i poniżej poziomu posadowienia budynku,
- warunki wodno-gruntowe,
- poziom posadowienia budynku,
- czy budynek jest podpiwniczony czy niepodpiwniczony,
- czy fundamenty budynku będą okładane płytami ocieplającymi.

Brak lub błędnie wykonana izolacja pionowa i/lub pozioma prowadzi do zawilgocenia elementów konstrukcyjnych, a w konsekwencji do uszkodzeń spowodowanych przez mikroorganizmy oraz rozpuszczone w wodzie sole. Przyczyną zawilgocenia murów jest również:

- kondensacja pary wodnej,
- wilgoć budowlana,
- brak lub złe wykonanie drenażu opaskowego odprowadzającego wodę z otoczenia fundamentu (jeśli taki drenaż był konieczny).

Pęcherze, odspajanie powłok malarskich, wykwity na ścianach to typowe skutki zawilgocenia muru. Zawilgocone i porażone grzybami konstrukcje budowlane stanowią zagrożenie dla samej konstrukcji budynku, ale przede wszystkim dla życia i zdrowia człowieka.

W celu przeprowadzenia skutecznej renowacji fundamentów należy najpierw zlokalizować, a później usunąć przyczynę oraz skutki zawilgocenia. Prace renowacyjne obejmują szereg zabiegów naprawczych:

- odtwarzanie izolacji pionowej i/lub poziomej,



- wykonanie izolacji typu wannowego od wewnątrz pomieszczeń,
- zatamowanie ewentualnych przecieków plombami szybkowiązującymi,
- odgrzybianie,
- zabezpieczenie przed wilgocią higroskopijną,
- tzw. zabiegi osłonowe,
- osuszanie murów.
- wtórna izolacja pozioma

Przed przystąpieniem do odtworzenia izolacji poziomej należy odpowiednio przygotować podłoże, uszczelnić miejsca wycieku wody, wykonać elastyczne uszczelnienie ruchomych szczelin oraz usunąć zniszczone, zagrzybione tynki, jastrychy oraz stare powłoki malarskie. W przypadku szczelnych posadzek jastrych usuwa się tylko w pasie o szerokości 30 cm przy styku posadzki ze ścianą, jeśli zaś posadzka jest nieszczelna – z całej powierzchni. Zdegradowane spoiny należy wydłutować na głębokość, co najmniej 2 cm.

Technologie odtwarzania izolacji poziomej dzielą się na mechaniczne, chemiczne i elektrofizyczne. Metoda mechaniczna polega na wprowadzeniu izolacji w przekrój muru np. nierdzewnej blachy ze stali szlachetnej. Chemiczna dotyczy redukcji zawilgocenia kapilarnego do poziomu wilgotności równowagi za pomocą środków chemicznych. Ostatnia metoda elektrofizyczna polega na polaryzacji pola i odwróceniu ruchu kapilarnego wilgoci.

Odtworzenie izolacji poziomej metodą chemiczną może zostać przeprowadzone za pomocą iniekcji grawitacyjnej lub ciśnieniowej. Iniekcja polega na nasączeniu pasa muru w całym jego przekroju takim środkiem, który spowoduje zahamowanie kapilarnego transportu wilgoci. Z czasem, ponad taką blokadą, dzięki utworzeniu przepony poziomej, uzyskuje się mur o prawidłowej wilgotności.

Wykonanie iniekcji grawitacyjnej lub niskociśnieniowej w technologii IZOHAN

Produkt **IZOHAN wodochron W** jest koncentratem mikroemulsji silikonowej (SMK) do iniekcji bezciśnieniowej (grawitacyjnej) bądź niskociśnieniowej (metoda konieczna w przypadku, gdy kapilarny współczynnik przesiąknięcia wilgocią jest wyższy niż 60%). Jego cechą szczególną jest bardzo niska lepkość i mały promień cząsteczek (od 10^{-9} do 10^{-10} m). Cząsteczki SMK mieszają się z wodą kapilarną materiału budowlanego, co pozwala na dużą głębokość wnikania preparatu iniekcyjnego. **IZOHAN wodochron W** może być stosowany w murach o stopniu przesiąknięcia wilgocią 45–75% bez wstępnego osuszania muru. W przypadku wyższego zawilgocenia należy strefę iniekcji osuszyć, najlepiej gorącym powietrzem.

Na usytuowanie otworów iniekcyjnych mają wpływ warunki gruntowe, stopień przesiąknięcia wilgocią przegrody, grubość przegrody oraz to, czy zostanie odtworzona izolacja pionowa od strony wilgoci gruntowej.

W przypadku murów grubości do 60 cm otwory wierce się z jednej strony muru, w jednym szeregu zachowując odstępy między środkami 10–12,5 cm. W przegrodach grubszych iniekcję wykonuje się w dwóch rzędach (szereg otworów górnych musi być przesunięty o połowę odstępu, tj. 10 cm w stosunku do szeregu otworów znajdujących się poniżej, a odległość między rzędami nie może być większa niż 8 cm) bądź z dwóch stron muru. Odwierty powinny przebiegać równolegle względem siebie, a koniec otworu powinien być oddalony o 5–8 cm od przeciwległego lica muru.

Średnica otworów zależy od sposobu włączania preparatu iniekcyjnego. Dla iniekcji bezciśnieniowej wynosi 20–30 mm, a dla niskociśnieniowej z reguły 10–18 mm. Generalnie zaleca się nachylenie pod kątem 25° tak, aby otwory przechodziły przez co najmniej jedną warstwę spoiny przy murach do 30 cm i przynajmniej dwie spoiny w przegrodach grubszych. W cienkich murach otwory należy wiercić bardziej stromo (do 40°), w grubych bardziej płasko.

W zabytkowych murach najczęściej występują duże rysy, kawerny oraz pęknięcia. W takiej sytuacji przed właściwą iniekcją należy wykonać tzw. suspensję za pomocą zaprawy mineralnej typu PCC np. z **IZOHAN renobud R-105** przy ciśnieniu rzędu 2–3 atmosfer. Częściowo stwardniałą zaprawę mineralną należy rozwiąć i w te same otwory wprowadzić mikroemulsję silikonową (w ciągu 60 minut od suspensji).

Koncentrat **IZOHAN wodochron W** rozcieńcza się z czystą wodą w proporcjach 1:9. Przygotowany roztwór należy zużyć w ciągu jednego dnia.

W przypadku iniekcji bezciśnieniowej **IZOHAN wodochron W** wlewa się w otwory, stosując metodę „mokre na mokre”. Lejki uzupełnia się tak długo, aż nastąpi całkowite nasycenie muru (zazwyczaj 3-krotna aplikacja do jednego odwiertu). Na rynku dostępne są specjalne lejki lub pojemniki dozujące, umożliwiające lepszą kontrolę nasączenia muru. Zużycie koncentratu wynosi ok. 1,5–2 l/m² przekroju poziomego muru.

Lepsze efekty daje iniekcja niskociśnieniowa polegająca na wtłaczaniu preparatu w przegrodę, przy jednostajnym niskim ciśnieniu, przez pakery lub przy pomocy lancy iniekcyjnej. Iniekcja



Renowacja zawilgoconych fundamentów w systemie IZOHAN

ciśnieniowa pozwala na kontrolę całego procesu renowacyjnego, a otwory iniekcyjne można wiercić nawet w poziomie.

Po zakończeniu procesu wysycania muru, otwory należy zasklepić za pomocą zaprawy typu PCC **IZOHAN renobud R-103**.

Fizyczne schnięcie SMK musi nastąpić w ciągu tygodnia od wtłoczenia preparatu iniekcyjnego (przy pomocy np. urządzeń grzewczych)! Dopiero wówczas, gdy materiał budowlany uzyska własności hydrofobowe, zapewnione jest przerwanie podciągania kapilarnego i możliwe odparowanie wilgoci powyżej pasa iniekcji.

Odtworzenie izolacji poziomej to jeden z etapów prac renowacyjnych. Dalsze prace będą polegać na wykonaniu hydroizolacji pionowej ścian fundamentowych od strony wilgoci gruntowej lub od strony pomieszczenia (tzw. izolacja typu wannowego). Jeżeli nie ma możliwości odkopania fundamentu i jednocześnie wykonania iniekcji w okolicy ław fundamentowych to iniekcję można wykonać od strony pomieszczenia powyżej poziomu terenu. W takim przypadku należy wykonać izolację od strony pomieszczenia odporną na negatywne parcie wody z **IZOHAN EKO 1K** na łączną grubość 3 mm, wyciągając ją powyżej pasa iniekcji min. 30 cm. W niektórych przypadkach konieczne będzie zastosowanie tynków renowacyjnych (szczególnie przy zasolonych przegrodach), prawidłowe zabezpieczenie cokołów oraz zastosowanie preparatów do zwalczania korozji biologicznej. Przy renowacji fundamentów istotne jest również zapewnienie odpowiedniej wentylacji wewnątrz pomieszczeń.



mgr inż. Aleksandra Gadaj

IZOHAN sp. z o.o.
ul. Łużycka 2, 81-963 Gdynia
tel./fax 58 781 45 85
info@izohan.pl, www.izohan.pl



Podział i rodzaje hydroizolacji

Planując budowę domu, można kupić projekt gotowy (który musi być później zaadaptowany do konkretnych warunków przez uprawnionego projektanta) lub zlecić wykonanie projektu indywidualnego. W pierwszym przypadku jest to zwykle tzw. projekt architektoniczno-budowlany, niezbędny do uzyskania pozwolenia na budowę, ale nie zawierający rozrysowanych szczegółów i detali hydroizolacji lub traktujący to zagadnienie w sposób lakoniczny. Pozostawienie takiego stanu rzeczy może skutkować późniejszymi czasochłonnymi i kosztownymi problemami z wilgocią. Dlatego trzeba to zagadnienie uszczegółwić przed rozpoczęciem prac budowlanych.

Przy projekcie indywidualnym warto, aby inwestor świadomie współpracował z projektantem przy doborze rozwiązania hydroizolacji fundamentów. Brzmi to może paradoksalnie, ale takie postępowanie może zaoszczędzić nie tylko czas i nerwy, ale także pieniądze. To inwestor bowiem ponosi wszelkie koszty budowy, a wykonanie hydroizolacji nie należy do najtańszych robót. Bardzo ważne jest, aby właśnie na etapie projektowania dobrać optymalny system hydroizolacyjny (a nie sam materiał).

Jak więc wybrać właściwy system hydroizolacyjny? Trzeba zwrócić uwagę na warunki gruntowo-wodne, sposób posadowienia (ława fundamentowa i posadzka na gruncie, płyta denna), rodzaj i stan podłoża (np. z czego wykonana jest ściana fundamentowa) oraz zwrócić uwagę na obecność dylatacji i przejść rurowych. Pozwala to na wybór optymalnego rodzaju materiału. Kolejne etapy to wybór konkretnego materiału oraz poprawne wykonanie hydroizolacji.

W zależności od rodzaju gruntu i poziomu wód gruntowych, wykonuje się **izolację przeciwwilgociową** albo **przeciwwodną**. Ta pierwsza wykonywana jest wtedy, gdy zalegający dookoła budynku grunt jest na tyle niespoisty i dobrze przepuszczalny (np. piasek, żwir), że woda opadowa nawet podczas największych opadów może tak szybko wsiąkać, że nie spiętrzy się przy fundamentach. Maksymalny poziom wody gruntowej zawsze musi być poniżej spodu ław lub płyty fundamentowej (na około kilkadziesiąt centymetrów). Izolację przeciwwilgociową możemy wykonać także w budynku posadowionym na gruntach mniej przepuszczalnych, gdy jesteśmy w stanie zrobić skutecznie funkcjonujący drenaż. Izolację przeciwwodną wykonuje się wtedy, gdy poziom wody gruntowej może być tak wysoki, że budynek będzie niemal stał w wodzie lub gdy na skutek opadów atmosferycznych może dojść do spiętrzenia się wody opadowej przy fundamentach. Budynki podpiwniczone (lub częściowo podpiwniczone) powinny być wtedy posadowione nie na ławach, lecz na płycie fundamentowej.

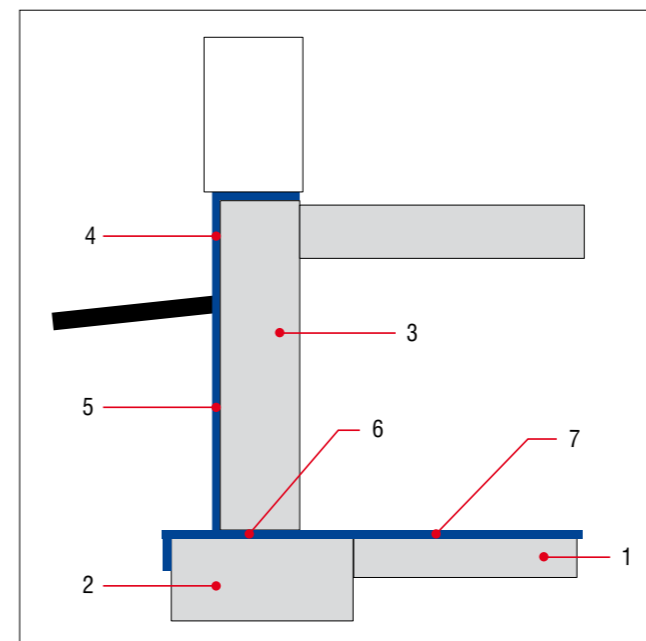

Rys. 1a. Układ hydroizolacji przy posadowieniu budynku podpiwniczonego na ławach fundamentowych – obciążenie wilgocią i niezalegającą wodą opadową: 1 – płyta posadzki, 2 – ława fundamentowa, 3 – ściana piwnicy, 4 – izolacja cokołu ze szlamu elastycznego, 5 – izolacja pionowa ścian fundamentowych, 6 – izolacja pozioma ław fundamentowych, 7 – izolacja pozioma posadzki

Rys. M. Rokiel

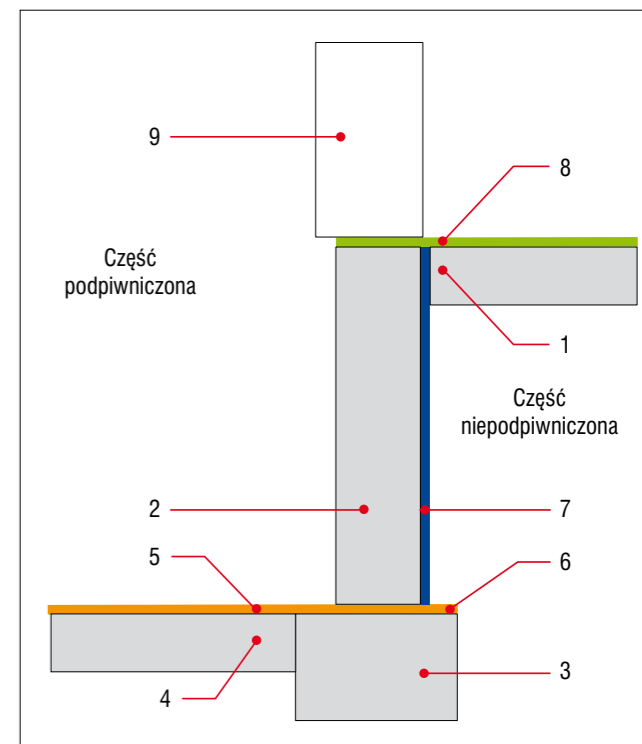

Rys. 1b. Układ hydroizolacji przy posadowieniu budynku częściowo podpiwniczonego na ławach fundamentowych – obciążenie wilgocią i niezalegającą wodą opadową: 1 – płyta posadzki części niepodpiwniczonej, 2 – ściana piwnicy, 3 – ława fundamentowa, 4 – płyta posadzki części podpiwniczonej, 5 – izolacja pozioma posadzki, 6 – izolacja pozioma ław fundamentowych, 7 – izolacja pionowa ścian fundamentowych, 8 – izolacja pozioma posadzki, 9 – ściana parteru

Rys. M. Rokiel

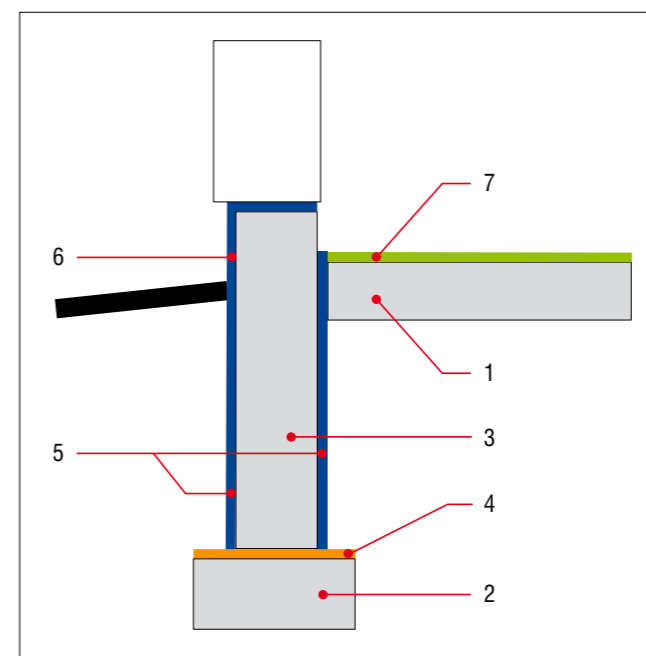

Rys. 1c. Układ hydroizolacji przy posadowieniu budynku niepodpiwniczonego na ławach fundamentowych – obciążenie wilgocią i niezalegającą wodą opadową: 1 – płyta posadzki, 2 – ława fundamentowa, 3 – ściana fundamentowa, 4 – izolacja pozioma ław fundamentowych, 5 – izolacja pionowa ścian fundamentowych, 6 – izolacja cokołu, 7 – izolacja pozioma posadzki

Rys. M. Rokiel

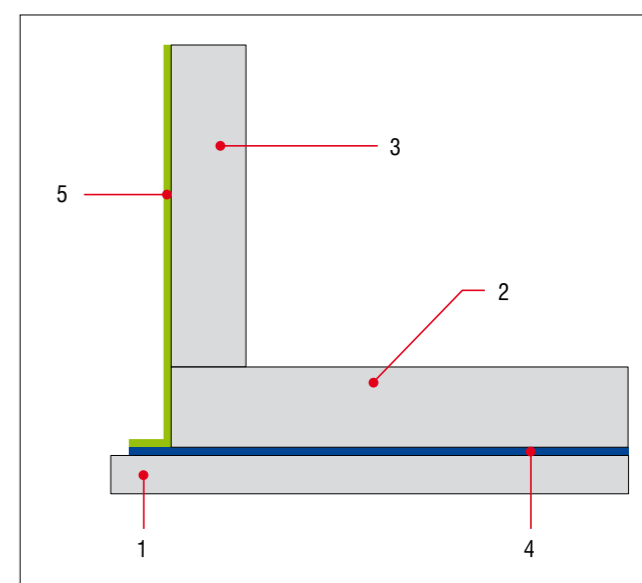

Rys. 1d. Układ hydroizolacji przy obciążeniu fundamentów wodą – posadowienie na płycie fundamentowej: 1 – konstrukcyjny beton podkładowy, 2 – płyta denna, 3 – ściana fundamentowa, 4 – izolacja pozioma płyty dennej, 5 – izolacja pionowa

Rys. M. Rokiel

Izolacje fundamentów budynku dzielimy na: izolację poziomą ław fundamentowych lub płyty fundamentowej, izolację pionową zewnętrzną oraz izolację poziomą posadzki (rys. 1).

Izolacja pozioma zapobiega kapilarnemu podciąganiu wilgoci przez mury. Pierwszą izolację poziomą wykonuje się na wierzchu ław fundamentowych, drugą natomiast powyżej poziomu terenu, np. pod ścianami parteru lub pod stropem piwnic. Izolacja pozioma ław fundamentowych musi być szczelnie połączona z izolacją pionową ścian fundamentowych oraz izolacją podposadzkową. W przypadku budynku niepodpiwniczonego może zaistnieć sytuacja, że poziom podłogi w pokojach jest porównywalny z poziomem otaczającego terenu. Należy wtedy wykonać dodatkowo poziomą izolację na wysokości 30–50 cm nad poziomem przyległego terenu.

Izolacja pionowa zabezpiecza zagłębione w gruncie ściany przed naporem wilgoci. Zawsze jest połączona z izolacjami poziomymi i musi przechodzić w izolację strefy cokołowej. Musi być chroniona przed uszkodzeniem, np. podczas zasypywania wykopów.

Pozioma izolacja podposadzkowa zabezpiecza przed przedostawaniem się wilgoci przez warstwy podłogowe. Musi być ona wykonana całościowo i połączona z izolacją fundamentów. W żadnym wypadku nie może zostać uszkodzona podczas dalszych robót wykończeniowych.

Dla budynku posadowionego na płycie fundamentowej wykonuje się **izolację płyty dennej**, która musi być szczelnie połączona z izolacją pionową.

Tabela 1. Przykładowy podział materiałów hydroizolacyjnych stosowanych w gruncie

Materiały podstawowe		
bitumiczne	mineralne	z tworzyw sztucznych
Roztwory asfaltowe	szlamy (mikrozaprawy)	folie uszczelniające (rolowe)
Emulsje asfaltowe	bentonity	
Pasty asfaltowe	tynki zaporowe	
Lepiki asfaltowe		
Masy asfaltowe		
Masy polimerowo-asfaltowe (KMB)		
Papy asfaltowe		
Papy polimerowo-asfaltowe		
Membrany samoprzylepne		
Materiały uzupełniające		
Masy zalewowe		taśmy i kształtki uszczelniające (dylatacyjne, do uszczelnień przejść rurowych, narożników itp.)
Kity asfaltowe		kity (elastyczne masy) uszczelniające
Kity polimerowo-asfaltowe		

Tabela 2a. Materiały zalecane do izolacji przeciwwilgociowych

Rodzaj materiału	Izolacja cokołu	Izolacja pionowa	Izolacja pozioma na ławach	Izolacja podposadzkowa
Lepiki asfaltowe	–	+/-	+/-	+/-
Roztwory i emulsje asfaltowe	–	+	–	–
Masy asfaltowe	–	+	+/-	+
Polimerowo-bitumiczne grubowarstwowe masy uszczelniające (masy KMB)	–	+	+/-	+
Elastyczne szlamy (mikrozaprawy) uszczelniające	+	+	+	+
Krystaliczne zaprawy uszczelniające	–	+/-	+/-	+/-
Papy termozgrzewalne i membrany samoprzylepne	–	+	+	+
Papy klejone lepikiem	–	+	+	+
Folie/membrany z tworzyw sztucznych	–	+/-	+/-	+/-
Maty bentonitowe	–	+/-	*)	+/-

– nie nadaje się, +/- z ograniczeniami, + nadaje się,

*) nadaje się do stosowania pod ławami fundamentowymi.

Tabela 2b. Materiały zalecane do izolacji przeciwwodnych

Rodzaj materiału	Izolacja pionowa	Izolacja płyty dennej
Lepiki asfaltowe	–	–
Roztwory i emulsje asfaltowe	–	–
Masy asfaltowe	+/-	+/-
Polimerowo-bitumiczne grubowarstwowe masy uszczelniające (masy KMB)	+	+
Elastyczne szlamy (mikrozaprawy) uszczelniające	+	+
Krystaliczne zaprawy uszczelniające	+/-	+/-
Papy termozgrzewalne i membrany samoprzylepne	+	+
Papy klejone lepikiem	+/-	+/-
Folie/membrany z tworzyw sztucznych	+/-	+/-
Maty bentonitowe	+/-	+

– nie nadaje się, +/- z ograniczeniami, + nadaje się.

Materiały stosowane do izolacji fundamentów

Materiały hydroizolacyjne stosowane w obrębie fundamentów można podzielić według różnych kryteriów. Przedstawiono je w tabeli 1. Najbardziej znane są materiały na bazie bitumów, zarówno rolowe, jak i bezszwowe. Generalnie można je podzielić na: roztwory i emulsje asfaltowe, masy asfaltowe, lepiki (stosowane zarówno na zimno, jak i na gorąco), jedno- i dwuskładnikowe masy polimerowo-bitumiczne oraz membrany samoprzylepne i papy.

Do materiałów mineralnych można zaliczyć szlamy uszczelniające, sztywne i elastyczne, jedno- i dwuskładnikowe, bentonity oraz krystaliczne zaprawy uszczelniające.

Jak więc dobierać materiały do hydroizolacji? Nie mogą być one stosowane w każdej sytuacji. Punktem wyjścia jest to, czy wykonujemy izolację przeciwwilgociową, czy przeciwwodną, a także rodzaj podłoża.

W tabelach 2a i 2b podano, które materiały mogą być stosowane do izolacji przeciwwilgociowych, a które do przeciwwodnych.

Na tym etapie dobieramy rodzaj materiałów, ale po poznaniu ich wad i zalet. Warto zwrócić uwagę, że w tabelach 2a i 2b niektóre materiały oznaczono symbolem +/-, czyli do stosowania z ograniczeniami. Równolegle należy sprawdzić wymagania materiału dotyczące rodzaju i stanu podłoża (w tabeli 3 podano, na jakie podłoża można nakładać poszczególne materiały). Może się bowiem okazać, że wymagane są pewne szczególne prace przygotowawcze, co może powodować zarówno zwiększenie kosztów, jak i czasu trwania inwestycji.

Tabela 3. Rodzaje podłoża pod hydroizolacje fundamentów

Rodzaj materiału hydroizolacyjnego	Izolacja przeciwwilgociowa	Izolacja przeciwwodna
Lepiki asfaltowe	– beton/żelbet ^{*)} – tynk tradycyjny cementowy II lub wyższej kategorii o wytrzymałości na ściskanie min. 6 MPa – mur z elementów drobnowymiarowych (cegła, bloczek betonowy, pustak) ^{**)}	
Roztwory i emulsje asfaltowe	– beton/żelbet ^{*)} – tynk tradycyjny cementowy II lub wyższej kategorii o wytrzymałości na ściskanie min. 6 MPa	
Masy asfaltowe Polimerowo-bitumiczne grubowarstwowe masy uszczelniające (masy KMB)	– beton/żelbet ^{*)} – tynk tradycyjny cementowy II lub wyższej kategorii o wytrzymałości na ściskanie min. 6 MPa – mur z elementów drobnowymiarowych (cegła, bloczek betonowy, pustak) ^{**)}	– beton/żelbet ^{*)} – mur z elementów drobnowymiarowych (cegła, bloczek betonowy, pustak) ^{**)}
Elastyczne szlamy uszczelniające	– beton/żelbet ^{*)} – tynk tradycyjny cementowy II lub wyższej kategorii o wytrzymałości na ściskanie min. 6 MPa – dla izolacji cokołowej tynk tradycyjny cementowy lub cementowo-wapienny (cokołowy) II lub wyższej kategorii o wytrzymałości na ściskanie min. 6 MPa. Na podłożu z cegieł/kamieni/pustaków o wytrzymałości na ściskanie nie przekraczającej 6 MPa tynk powinien mieć wytrzymałość na ściskanie 5–6 MPa – mur z elementów drobnowymiarowych (cegła, bloczek betonowy, pustak) ^{**)}	– beton/żelbet ^{*)} – mur z elementów drobnowymiarowych (cegła, bloczek betonowy, pustak) ^{**)}
Krystaliczne zaprawy uszczelniające	– beton/żelbet ^{*)}	– beton/żelbet ^{*)}

Rodzaj materiału hydroizolacyjnego	Izolacja przeciwwilgociowa	Izolacja przeciwwodna
Papy klejone lepikiem Papy termozgrzewalne i membrany samoprzylepne	– beton/żelbet ^{*)} – tynk tradycyjny cementowy II lub wyższej kategorii o wytrzymałości na ściskanie min. 6 MPa – mur z elementów drobnowymiarowych (cegła, bloczek betonowy, pustak)	– beton/żelbet ^{*)} – mur z elementów drobnowymiarowych (cegła, bloczek betonowy, pustak) ^{****)}
Folie/membrany z tworzyw sztucznych	– beton/żelbet ^{*)****)} – tynk tradycyjny cementowy III lub wyższej kategorii o wytrzymałości na ściskanie min. 6 MPa – mur z elementów drobnowymiarowych (cegła, bloczek betonowy, pustak) ^{****)}	– beton/żelbet ^{*)****)} – mur z elementów drobnowymiarowych (cegła, bloczek betonowy, pustak) ^{****)}
Maty bentonitowe	– beton/żelbet ^{*)} – mur z elementów drobnowymiarowych (cegła, bloczek betonowy, pustak) – tynk tradycyjny cementowy II lub wyższej kategorii o wytrzymałości na ściskanie min. 6 MPa – szalunki	– beton/żelbet ^{*)} – mur z elementów drobnowymiarowych (cegła, bloczek betonowy, pustak) – szalunki

^{*)} nie wolno układać hydroizolacji na tzw. chudym betonie, w takim przypadku należy wykonać konstrukcyjny beton podkładowy klasy min. C12/15 (dawny B15),

^{**)} mur nie musi być otynkowany, musi być jednak dobrze wyspoinowany,

^{****)} wykonanie warstw wygładzających należy ograniczyć do minimum,

^{*****)} wymagane jest uzyskanie gładkiej powierzchni (np. poprzez wykonanie warstwy wygładzającej),

^{*****)} wykonanie warstw wygładzających jest niezbędne, należy je jednak ograniczyć do minimum.

mgr inż. Maciej Rokiel

Polskie Stowarzyszenie Mykologów Budownictwa

Zalety i wady materiałów do hydroizolacji fundamentów

Każdy materiał do hydroizolacji fundamentów ma swoje zalety i wady, a także specyficzne wymagania dotyczące podłoża.

Lepiki asfaltowe to jedne z najwcześniej stosowanych materiałów. Nakładane na zimno nie są odporne na rozpuszczalniki organiczne i podwyższoną temperaturę (powyżej +60°C), a stosowane na gorąco są wrażliwe na mróz – temperatura łamliwości wynosi ok. -7°C. Lepiki stosuje się zazwyczaj do przyklejania izolacji z pap asfaltowych do betonowego podłoża. Ze względu na wrażliwość na przejścia przez zero i ujemną temperaturę ich zastosowanie do wykonywania izolacji przeciwwilgociowych jest mocno ograniczone.

Roztwory i emulsje asfaltowe stosuje się do wykonywania izolacji przeciwwilgociowych lub gruntowania podłoża. Można je podzielić na kilka podgrup. Emulsje anionowe mają stosunkowo długi czas wiązania, można je stosować w okresie wiosenno-jesiennym, przy dobrej pogodzie. Kationowe natomiast wiążą szybko, także w niskich temperaturach i na wilgotnym podłożu. Emulsje niejonowe wyróżniają się najwolniejszym procesem wiązania. Pozwala to na wniknięcie cząstek emulsji w porowate podłoże, które jest zalecane do ich stosowania. Nowszym materiałem jest emulsja asfaltowa modyfikowana dodatkami elastomerów i/lub plastomerów. Emulsje wymagają tynku wyrównującego podłoże (musi być wysezonowane 2–3 tygodnie). Są bardzo wrażliwe na uszkodzenia mechaniczne.

Masy asfaltowe są to roztwory asfaltów z dodatkiem wypełniaczy i modyfikatorów (dodatki uszlachetniających). Podobnie jak emulsje, mogą występować w postaci modyfikowanej (z dodatkiem plastomerów i/lub elastomerów) i służyć do gruntowania oraz wykonywania właściwych powłok uszczelniających.

Grubowarstwowe polimerowo-bitumiczne masy hydroizolacyjne (zwane z jęz. niemieckiego masami KMB). Są to materiały jedno- lub dwuskładnikowe, bezrozpuszczalnikowe, o natychmiastowej odporności na deszcz, pozwalające na szybkie zasypanie fundamentów. W zależności od grubości warstwy, mogą stanowić zarówno izolację przeciwwilgociową, jak i przeciwwodną. Oprócz znacznej elastyczności w ujemnych temperaturach (zdolność mostkowania rys w temperaturze -5°C może sięgać prawie 2 mm), cechują się także odpornością na opady atmosferyczne już po kilku godzinach od nałożenia oraz odpornością na agresywne wody znajdujące się w gruncie.

Masy dwuskładnikowe wiążą szybciej (są szybciej odporne na deszcz). Innych znaczących różnic, jeśli chodzi o właściwości, między nimi nie ma. Ze względu na różnorodność oferty tego typu

produktów, trudno jest wybrać materiał dobrej jakości. Czym się więc kierować? Warto zwrócić uwagę przede wszystkim na dwa parametry. Pierwszy to zawartość części stałych (jest to informacja, ile jest bitumu w bitumie). Dobre jakościowo materiały zawierają 85–90% części stałych – oznacza to, że 10–15% składu to woda, która musi odparować. Zatem dla masy zawierającej 90% części stałych, nakładając warstwę grubości 1,1 mm, uzyskamy po wyschnięciu 1-milimetrową powłokę.

Minimalna zawartość części stałych to 50%. W takim materiale połowa składu to woda, która i tak wyschnie. Dlatego porównując cenę, nie wolno porównywać ceny kilograma czy litra, należy zawsze porównywać koszt materiału potrzebnego do uzyskania 3 mm suchej warstwy – dla izolacji przeciwwilgociowej i 4 mm – dla przeciwwodnej, np.:

- wymagane zużycie – 5 dm³/m², zawartość części stałych – 80%, ≥ grubość powłoki po nałożeniu – 5 mm ≥ objętość powłoki po wyschnięciu – 5 dm³/m² × 80% = 4 dm³/m² ≥ grubość warstwy po wyschnięciu – 4 mm,
- wymagane zużycie – 5 kg/m², zawartość części stałych – 80%, gęstość gotowej do nałożenia masy 1,15 kg/dm³ ≥ grubość powłoki po nałożeniu – 4,35 mm ≥ grubość warstwy po wyschnięciu – 4,35 mm × 80% = 3,48 mm.

Drugi ważny parametr to tzw. obciążalność mechaniczna. Jest to wielkość, która informuje o odporności masy na obciążenia mechaniczne. Minimalna wartość to 0,3 MN/m² (300 kN/m²) dla izolacji przeciwwodnej, podawana jednak przez niewielu producentów.

Elastyczne szlamy uszczelniające to polimerowo-cementowe, cienkowarstwowe zaprawy uszczelniające (grubość warstwy 2–2,5 mm), które mogą stanowić zarówno izolację przeciwwilgociową, jak i przeciwwodną. Związane zaprawy są odporne na czynniki atmosferyczne, takie jak cykle zamrażania i odmarzania, szkodliwy wpływ soli zawartych w wodzie, zachowują elastyczność w bardzo niskich temperaturach i są odporne na dyfuzję dwutlenku węgla. Doskonale nadają się do powierzchniowej izolacji oraz zabezpieczania przed wilgocią i wodą powierzchni narażonych na duże obciążenia i odkształcenia, a dzięki zwiększonej elastyczności potrafią mostkować rysy do szerokości nawet 1 mm. Kolejne zalety tego materiału to bardzo dobra przyczepność do podłoża oraz łatwość kształtowania na powierzchniach o skomplikowanych kształtach. Stosując izolację z cienkowarstwowych zapraw cementowych, można bezpośrednio do niej mocować np. okładziny ceramiczne. Izolacje cementowe ze szlamów po związaniu są typowym podłożem cementowym. Produkty te występują jako jednoskładnikowe (proszek zarabiany wodą) i dwuskładnikowe (proszek + polimer). To, czy zastosujemy materiał jedno-, czy dwuskładnikowy nie ma w tym przypadku większego znaczenia. Warto jednak zwrócić uwagę na deklarowaną przez producenta przyczepność do betonu. Nie powinna być ona mniejsza niż 1 MPa (1 N/mm²).

Rolowe materiały bitumiczne to **papy i membrany samoprzylepne** składające się z osnowy (wkładki) nasyconej (lub nasyconej i powleczonej) bitumem. Są papy asfaltowe i asfaltowe

modyfikowane. Te ostatnie występują najczęściej jako papy termozgrzewalne oraz membrany samoprzylepne. Papy mogą być mocowane (klejone) do podłoża za pomocą masy asfaltowej lub lepiku – są to najczęściej papy niemodyfikowane, zgrzewane do podłoża (termozgrzewalne) lub mocowane przez przyklejenie (membrany samoprzylepne).

W papach modyfikowanych masa asfaltowa, którą powleczona jest osnowa, jest najczęściej modyfikowana elastomerem SBS lub plastomerem APP. Elastomer SBS nadaje papie stabilność formy, dobrą przyczepność do podłoża oraz znaczną elastyczność nawet w niskich temperaturach (do -40°C). Papy tego typu można łączyć z innymi rodzajami pap. Plastomer APP (ataktyczne polipropyleny) z dodatkiem nasyconych elastomerów poliolefinowych, oprócz stabilnej formy i dobrej przyczepności, zapewnia odporność na działanie kwasów i soli nieorganicznych, ozonu oraz wysokiej temperatury (do $+150^{\circ}\text{C}$). Papa natomiast staje się dość sztywna w ujemnych temperaturach (-10°C).

Znaczenie ma także rodzaj osnowy. Ta wykonana z tkaniny szklanej cechuje się dużą wytrzymałością na zerwanie, jednak jej wadą jest bardzo mała rozciągliwość. Osnowa na bazie włókniny lub tkaniny poliestrowej cechuje się dużą rozciągliwością przy zerwaniu, przy jednoczesnej wysokiej wytrzymałości na siły zrywające. Włóknina poliestrowo-szklana wykazuje wysoką odporność na siły zrywające. Papy termozgrzewalne produkowane są zazwyczaj na osnowie z włókna szklanego lub osnowie poliestrowej, dla samoprzylepnych membran osnową jest zazwyczaj włóknina poliestrowa, welon szklany, welon szklany + siatka, tkanina szklana, a także tzw. osnowa mieszana.

Kupując papę modyfikowaną (zazwyczaj termozgrzewalną), należy zwrócić uwagę na następujące parametry:

- gramaturę osnowy (g/m^2): poliestrowa ≥ 180 , mieszana ≥ 160 , z welonu szklanego ≥ 60 , z tkaniny szklanej ≥ 200 , zdwojonej (przeszywana z tkaniny szklanej i welonu szklanego) ≥ 270 ,
- zawartość składników rozpuszczalnych (g/m^2) ≥ 2500 ,
- giętkość przy przeginaniu na wałku o średnicy 30 mm: niedopuszczalne powstanie na zewnętrznej stronie rys i pęknięć w temperaturze do -15°C dla pap modyfikowanych SBS-em i do -5°C dla pap modyfikowanych APP.

W przypadku samoprzylepnych membran bitumicznych należy zwrócić uwagę na następujące parametry:

- gramaturę osnowy (g/m^2): poliestrowa ≥ 180 , mieszana ≥ 160 , z welonu szklanego ≥ 60 , z welonu + siatki szklanej ≥ 100 , z tkaniny szklanej ≥ 200 ,
- zawartość składników rozpuszczalnych (g/m^2) ≥ 2500 ,
- giętkość przy przeginaniu na wałku o średnicy 30 mm: niedopuszczalne powstanie na zewnętrznej stronie rys i pęknięć w temperaturze do -20°C .

Papy, które są mocowane przez klejenie lepikiem do podłoża, mają gorsze parametry, ale są dużo tańsze. Osnowa (z włókna szklanego) powinna mieć gramaturę przynajmniej $60 \text{ g}/\text{m}^2$, a minimalna zawartość składników rozpuszczalnych to $1200 \text{ g}/\text{m}^2$, jeżeli zaś chodzi o elastyczność, to przy przeginaniu na wałku o średnicy 8 cm w temperaturze do 0°C nie mogą na niej powstawać rysy i spękania.

Zestawienie to pokazuje wyraźnie, że minimalne wymagania dla pap klejonych lepikami są dużo niższe niż dla pap termozgrzewalnych lub membran samoprzylepnych (trudniejsze jest także wykonawstwo tego typu powłok), dlatego powinny być one stosowane jedynie jako izolacja przeciwwilgociowa.

Zaletą pap termozgrzewalnych i membran samoprzylepnych jest łatwość uzyskania żądanej grubości nakładanej warstwy i możliwość niemal natychmiastowego zasypania wykopu. Trudniejsze jest natomiast uszczelnianie dylatacji i przejść rurowych (m.in. konieczność docinania i zachowania ściśle określonej kolejności układania kształtek), dlatego często stosuje się je do uszczelniania płaskich, równych powierzchni (niedopuszczalne są ostre krawędzie i wystające wtrącenia, jak również ubytki w podłożu – wymusza to w niektórych sytuacjach konieczność stosowania warstw wyrównawczych). Newralgiczne mogą być także miejsca łączenia poszczególnych pasów ze sobą.

Rolowe materiały z tworzyw sztucznych to tzw. folie (membrany). Spotyka się folie z PVC, elastomerów poliolefinowych (FPO), polipropylenu (PP), polietylenu (PE), jak również z EPDM (na bazie kauczuku). Decydując się na stosowanie tego typu materiałów, trzeba postępować bardzo rozważnie. Po pierwsze, można stosować jedynie takie folie, których łączenie ze sobą może być zrealizowane za pomocą systemowego kleju, przez wulkanizowanie lub zgrzewanie. Niedopuszczalne jest użycie folii, które można łączyć tylko poprzez ułożenie na zakład, jak również folii (membran) kubełkowych (niezależnie od sposobu mocowania i łączenia). Po drugie, folia stosowana do izolacji przeciwwilgociowej nie może być cieńsza niż 1,2 mm. Jeżeli wykonujemy izolację przeciwwodną, to powinna mieć minimalną grubość 1,5–2 mm. Po trzecie, bardzo trudne (jeżeli nie niemożliwe) jest także łączenie folii z innymi rodzajami materiałów wodochronnych. Po czwarte, skomplikowane jest uszczelnienie trudnych i krytycznych miejsc, jak np. dylatacji czy przejść rurowych. W żadnym wypadku nie wolno stosować folii cienkich. Zdarza się, że folie grubości 0,2–0,4 mm nazywane są foliami izolacyjnymi, co jest kompletnym nieporozumieniem.

Zaletą folii jest możliwość wykonania izolacji na podłożach zanieczyszczonych (o ile nie stosuje się folii klejonych do podłoża i zanieczyszczenia nie wpływają destrukcyjnie na materiał, np. bitum) lub słabych. □

Izolacja fundamentów – podstawa domu bez wilgoci

Budowa nowego domu to inwestycja na lata. Budując, pochylamy się nad wieloma kwestiami, od tych finansowych po praktyczne rozwiązania materiałowe i techniczne. Wiele osób jednak w ferworze podejmowania przeróżnych decyzji związanych z budową zapomina lub bagatelizuje istotną kwestię izolacji fundamentów. Dlaczego tak się dzieje? Powodów jest wiele: stereotypy, sugerowanie się opiniami innych lub po prostu niewiedza. W tym artykule pokażemy, dlaczego izolacje fundamentów są tak istotne dla bezpiecznego i zdrowego domu bez wilgoci.



Budowa domu, czy to podpiwniczonego, czy nie wymaga zastosowania solidnych hydroizolacji bez względu na warunki gruntowo wodne, przeczytane opinie czy sugestie ekipy budowlanej. Trzeba zdawać sobie przy tym sprawę, że zabezpieczenie budynku przed wilgocią ma bezpośredni wpływ na jakość życia i zdrowie mieszkańców.

Kilka słów o hydroizolacjach

Hydroizolacje, czyli izolacje przeciwwodne i przeciwwilgociowe, zabezpieczają budynek przeciwko wnikaniu wody gruntowej do jego wnętrza. Woda jest nośnikiem substancji i związków chemicznych, które mają szkodliwy wpływ na konstrukcję całego budynku, nie tylko na fundamenty! Konsekwencją wnikania wody w budynek są powstające na ścianach wykwyty solne, odpadający tynk i

zagrzybienie ścian. Stając w obliczu takiego problemu, wielu inwestorów zastanawia się, co poszło nie tak w trakcie budowy? Co teraz muszę zrobić?

Ciekawostką jest, że odpowiednie izolacje fundamentów to tylko...3% wartości całej inwestycji. Nie są to więc duże koszty w zestawieniu z kosztami całej budowy, dlatego zdecydowanie warto zadbać o to, aby jak najstaranniej zaizolować fundament.



Dobre izolacje, czyli jakie?

Dobre izolacje to przede wszystkim takie, które są odpowiednio dobrane do panujących warunków glebowych oraz do konstrukcji konkretnego budynku. Przy wykonaniu izolacji, oprócz prawidłowo dobranego systemu, ważne jest też przestrzeganie zasad wykonawczych – nie do przyjęcia jest np. rozpuszczanie materiału wodą w celu zwiększenia jego objętości. Dobrze dobrana technologia, zastosowanie sprawdzonych materiałów, prawidłowe wykonanie dadzą nam pewność zachowania szczelności powłok hydroizolacyjnych, a co za tym idzie bezpieczny dom bez wilgoci.

Profesjonalnie zaizolowany fundament to

- gwarancja obniżenia do minimum ryzyka zawilgocenia muru i ścian,
- zmniejszenie ryzyka pojawienia się groźnych dla zdrowia grzybów i pleśni,
- uniknięcie kosztownych napraw związanych z odtworzeniem izolacji.



Wybierając materiały izolacyjne, pamiętaj!

- Dobieraj materiały do warunków, które panują u Ciebie na budowie. Nie każdy zna się na materiałach budowlanych, dlatego warto skorzystać z doradztwa technicznego specjalistów z tego zakresu.
- Przed zakupem materiałów zaplanuj cały układ, który chcesz zastosować na fundamentach. Nie traktuj każdej z warstw osobno! Dobra izolacja fundamentów to system. Takie podejście pomoże Ci kontrolować budżet, jaki chcesz przeznaczyć na ten etap budowy.
- Jeśli masz ograniczone środki, tym bardziej skorzystaj z pomocy doradcy technicznego, który dobierze optymalne i przede wszystkim funkcjonalne rozwiązanie w obrębie ustalonej kwoty.

Nie ryzykuj – zaizoluj fundamenty profesjonalnie!

Wiele produktów i materiałów oferowanych na rynku ma potwierdzenia techniczne, spełniając określone normy, ale nie zabezpiecza skutecznie przed wilgocią. Warto zatem stosować sprawdzone i skuteczne materiały.

Wykonanie dobrych i trwałych izolacji fundamentów na etapie budowy jest zdecydowanie tańsze niż cały zakres zabiegów poprawiających izolacyjność lub odtwarzanie izolacji w chwili, kiedy już stajemy oko w oko z problemem.

Wybierając odpowiednie izolacje fundamentów, zyskujesz:

- trwałą i mocną konstrukcję domu,
- brak zawilgoconych i zagrzybionych ścian,
- trwałość wykończenia.



Dobre hydroizolacje to przede wszystkim zdrowy dom bez wilgoci

Chcesz dowiedzieć się więcej? Skontaktuj się doradcą technicznym z Suez Izolacje Budowlane lub wybierz sam z szerokiej oferty sprawdzonych materiałów dostępnych w naszym sklepie.

Po więcej szczegółów zapraszamy na www.suez.com.pl

SUEZ Izolacje Budowlane Sp. z o.o.
ul. Langiewicza 18, 35-021 Rzeszów
tel./fax 17 85 30 205
zapytania@suez.com.pl
www.suez.com.pl

SUEZ
IZOLACJE BUDOWLANE

IDEALNA ŁAZIENKA NA 15 LAT! z silikonem sanitarnym od Tytan Professional

Silikon Sanitarny Neutralny Idealna Łazienka to szybko utwardzalny uszczelniacz, który jako JEDYNY NA RYNKU ma 15-letnią gwarancję odporności spoiny na grzyby i pleśń. Produkt jest także wolny od MEKO – toksycznego związku organicznego, który może mieć negatywny wpływ na zdrowie i środowisko, zatem skład produktu doskonale wpisuje się w trendy Health and Environmet Friendly.

Grzyby i pleśń niebezpieczne dla zdrowia

Grzyby pleśniowe rozwijające się w pomieszczeniach są niebezpieczne, ponieważ mogą wywołać alergię. – *Przede wszystkim dotyczy to dzieci, które mają mniejszą odporność niż osoby dorosłe. Grzyby pleśniowe wytwarzają zarodniki, które są wyjątkowo silnymi alergenami* – tłumaczy Anna Kudła, mykolog z Laboratorium Mykologicznego we Wrocławiu.

Silikon Sanitarny Neutralny Idealna Łazienka zawiera zwiększoną ilość fungicydów, zapobiegających powstawaniu i rozwojowi groźnych mikroorganizmów. Wykonana nim spoina ma 15-letnią gwarancję odporności na działanie grzybów i pleśni. Zaletą silikonu jest większa niż w przypadku produktów uniwersalnych elastyczność oraz wodoszczelność. Produkt ma również etykietę bardzo niskiej emisyjności lotnych związków organicznych i klasyfikację A+.

Mocna i odporna spoina na lata

W pomieszczeniach sanitarnych, gdy konieczne jest wykonanie wypełnienia szczelin między kabinami prysznicowymi, wannami, umywalkami a ścianami, najczęściej stosowane są silikonu sanitarne. Służą one także jako środek spoinujący w narożnikach wykonanych z płytek ceramicznych oraz do uszczelniania połączeń urządzeń sanitarnych. Kluczowe przy wyborze odpowiedniego produktu są warunki aplikacji, takie jak wilgotność, temperatura, obecność agresywnych substancji chemicznych czy rodzaj podłoża. Silikon Sanitarny Neutralny Idealna Łazienka z powodzeniem można wykorzystywać do wypełniania szczelin oraz tworzenia elastycznych i trwałych połączeń pomiędzy



powierzchniami. Stosuje się go także w tych miejscach, w których pod wpływem zmian temperatury lub czynników mechanicznych spoiny zmieniają nieznacznie objętość lub przemieszczają się (czyli „pracują”, np. pod wpływem drgań), takich jak wanny, brodziki i inne elementy wyposażenia łazienek narażone na obciążenia.

Wszechstronny i łatwy w użyciu produkt

Silikon Sanitarny Neutralny Idealna Łazienka charakteryzuje się doskonałą przyczepnością do szkła, ceramiki, metalu, drewna, tworzyw sztucznych, a w szczególności do wanien akrylowych i z PVC. Jest szczególnie polecany do stosowania w łazienkach, kuchniach i basenach oraz w innych pomieszczeniach o wysokiej wilgotności. Ze względu na swój neutralny system utwardzania nie powoduje korozji betonu i metali, czyli materiałów, które są bardzo popularne w nowoczesnych aranżacjach wnętrz.

Więcej o produkcie:

<https://www.tytan.pl/produkty/silikon-sanitarny-neutralny-idealna-lazienka/>

NAJWAŻNIEJSZE ZALETY PRODUKTU

- 15 lat gwarancji na spoinę – najdłuższa gwarancja na rynku.
- Szybka i łatwa aplikacja: nawet dla niewprawnego wykonawcy.
- Bardzo dobra przyczepność do powierzchni gładkich i porowatych.
- MEKO free – produkt całkowicie wolny od szkodliwego związku MEKO.
- Bez zapachu.
- Wodoodporny.
- Odporny na pleśń i grzyby.
- Trwały kolor, nie żółknie z upływem czasu.
- Odporny na promieniowanie UV i zmienne warunki atmosferyczne.
- Wysoka odporność na środki czyszczące i detergenty.
- Do pomieszczeń o wysokiej wilgotności.
- Do stosowania wewnątrz i na zewnątrz.
- Można stosować nawet przy wysokich temperaturach do +40°C.

ZASTOSOWANIE

- Uszczelnianie obrzeży wanien akrylowych, umywalk, kabin prysznicowych z PVC, brodzików i basenów oraz innych urządzeń sanitarnych.
- Spoinowanie płytek ceramicznych i połączeń narożnych.

- Uszczelnianie instalacji wodociągowych i kanalizacyjnych, rur i łączników PVC.
- Uszczelnianie blatów kuchennych i zlewozmywaków.
- Wypełnianie szczelin przy dekoracjach, kurtynach i pustakach szklanych.
- Uszczelnianie elementów budowlanych i konstrukcyjnych z betonu, drewna, metali, cegły, tworzyw sztucznych i płyt gipsowo-kartonowych.
- Uszczelnianie połączeń, dylatacji i szczelin budowlanych, także w pomieszczeniach o podwyższonej wilgotności.

PARAMETRY TECHNICZNE

- Kolor: bezbarwny lub biały.
- Konsystencja: gęsta pasta.
- Czas utwardzania: 3 mm/24 godz. (mierzone w temp. 23°C i wilgotności względnej 50%. Niższa temperatura i wilgotność oraz większa grubość spoiny wydłużają czas utwardzenia).
- Twardość Shore A (ISO 868): 24 ±2.
- Odporność temperaturowa (po utwardzeniu): od -40 do +100°C.
- Temperatura aplikacji: od +5 do +40°C.
- Wydłużenie przy zerwaniu (ISO 8339): > 120%.
- Moduł przy 100% wydłużeniu (ISO 7389): 0,40 ± 5 MPa.
- Czas obróbki: 5–10 min. (mierzone w temp. 23°C i wilgotności względnej 50%. Niższa temperatura i wilgotność oraz większa grubość spoiny wydłużają czas utwardzenia).

Selena SA
infolinia 0 801 350 500
www.selena.pl



IDEALNA ŁAZIENKA

SILIKON SANITARNY NEUTRALNY



NOWOŚĆ

**Idealny
przez lata**

15
LAT GWARANCJI
NA SPOINĘ*



ODPORNY NA
GRZYBY I PLEŚNIE



BEZPIECZNY
W UŻYTKOWANIU



NIE ŻÓŁKNIE

www.tytan.pl

Jak dbać o ocieploną elewację

O ocieploną elewację, podobnie jak np. o samochód, należy właściwie dbać. Aby zachować zakładane parametry izolacyjności termicznej i estetykę budynku, wymagane są regularne kontrole elewacji, czyszczenie i konserwacje oraz niezwleknięcie z naprawami, jeżeli doszło do jakichkolwiek usterek.

Długowieczność ocieplonej elewacji w dużej mierze zależy od doboru wysokiej jakości odpowiednich materiałów składających się na kompletny system ociepleń, w tym chemii budowlanej (np. zaprawy klejące i szpachlowe, grunty, tynki, farby) wyłącznie od tego samego producenta. Należy pamiętać, że tylko taki układ został sprawdzony pod kątem trwałości i dla takich systemów wydano stosowne dokumenty dopuszczające je do sprzedaży i stosowania w budownictwie. Niezwykle istotny jest też prawidłowy montaż układu ociepleniowo-elewacyjnego, który powinien być zgodny z zaleceniami danego producenta. Prawidłowo wykonany projekt, uwzględniający szczegółowe rozwiązania w taki sposób, aby m.in. uniknąć mostków termicznych, fachowe wykonawstwo, uwzględniające wspomniane detale, z użyciem wysokiej jakości zestawów materiałów to znacząca, ale tylko część sukcesu.

Zagrożenia wynikające z eksploatacji, jak ich unikać i jak naprawiać powstałe uszkodzenia

Elewacje budynków codziennie narażone są na wpływ warunków atmosferycznych i ewentualne uszkodzenia mechaniczne. Zagrożeń wynikających z eksploatacji może być wiele, a do najczęstszych



Czyszczenie mechaniczne ocieplonej elewacji zasiedlonej glonami: 1 – wstępne mycie elewacji i/lub nakładanie środka do sanityzacji; 2 – mycie elewacji pod ciśnieniem; 3 – efekt czyszczenia – po lewej stronie część ściany po zabiegach, po prawej – część nieoczyszczona
Fot. archiwum SSO

należą: **zabrudzenia elewacji, korozja biologiczna, rysy i pęknięcia, blaknięcie kolorów oraz uszkodzenia mechaniczne**, których konsekwencją może być np. odpajanie się tynku, a w dalszej kolejności powstanie mostków termicznych. Zdarza się również, że niefachowa i nieprzemysłana ingerencja mieszkańców (np. montaż anten, krat itp.) doprowadza do powstania zarówno ognisk potencjalnych uszkodzeń, jak również pogorszenia izolacyjności systemu poprzez „wytworzenie” mostków termicznych.

Najczęstszym powodem zabrudzenia ścian są zanieczyszczenia z atmosfery. Zjawisko to najszybciej objawia się w miastach o dużym zanieczyszczeniu powietrza i na budynkach usytuowanych w miejscach o dużym natężeniu ruchu. Ponadto zabrudzenia szczególnie uwidaczniają tynki o zdecydowanej fakturze oraz te, których struktura została niedokładnie i nierównomiernie zatarta. Aby zminimalizować ryzyko zabrudzenia, istotne jest, aby prace tynkarskie wykonać bardzo estetycznie, używając do tego tynków najmniej podatnych na zabrudzenia, tj. tynków lub farb silikonowych, które mają własności samoczyszczące.

Jeżeli jednak elewacja już uległa zabrudzeniu, należy podjąć próbę usunięcia zanieczyszczeń np. za pomocą myjki ciśnieniowej. Gdy ta metoda nie wystarcza, trzeba spróbować ręcznego szorowania szczotką o twardym włosiu przy użyciu wody z detergentem.

Korozja biologiczna na elewacji to innymi słowy **porosty pleśni, alg lub grzybów**. Najczęściej dzieje się tak w miejscach o podwyższonej wilgotności powietrza, np. przy zbiornikach wodnych oraz w miejscach zlokalizowanych w pobliżu skupiska zieleni, tj. drzew, krzewów czy lasów. Skażenie biologiczne najszybciej można zaobserwować na ścianach północnych i północno-wschodnich, gdyż to właśnie one najdłużej przebywają w cieniu, przez co mają tendencję do dłuższego zawilgocenia. Gorzej, kiedy do zawilgocenia ściany dochodzi poprzez podciąganie kapilarne. Wtedy wilgoć może przedostawać się również do warstwy ociepleniowej i elewacyjnej, a zawilgocona warstwa ociepleniowa pogarsza właściwości termoizolacyjne, czego konsekwencją może być niekontrolowane wystąpienie mostków termicznych.

Aby pozbyć się niepożądanych efektów zawilgocenia ścian, w pierwszej kolejności należy poprawnie zaizolować fundamenty i osuszyć mury lub też naprawić np. ciekącą rynnę. Jeżeli elewacja nie jest uszkodzona, a pojawiają się na niej pierwsze objawy skażeń mikrobiologicznych, z reguły wystarczy zastosowanie specjalnego preparatu grzybo- i pleśniobójczego oraz odmalowanie elewacji farbą o podwyższonej odporności na tego typu skażenia. Warto też wspomnieć o działaniach prewencyjnych, tzn. już w fazie projektu dobrać materiały odporne na korozję biologiczną. Zastosowanie takich materiałów może całkowicie wyeliminować lub znacząco opóźnić pojawienie się mikroorganizmów na elewacjach.

Elewacje narażone są też na **powstawanie rys, pęknięć i odspojień**. Wszystko zaczyna się od pojawienia niewielkich rys czy mikropęknięć spowodowanych np. zbyt szybkim wysychaniem tynku

podczas tynkowania w wysokiej temperaturze powietrza. Innym przykładem może być zastosowanie nieodpowiedniej masy tynkarskiej, która może nie wytrzymać naprężeń termicznych. Pamiętajmy, że w okresie letnim ściany mogą się nagrzać nawet do 80°C, a w zimie ochłodzić do -25°C. To z kolei oznacza, że elewacja rozpręża się i kurczy, co może doprowadzić do powstania mikropęknięć, a następnie odspojen warstwy tynku. Aby nie dopuścić do etapu odspojen, rysy należy pokryć warstwą farby polimerowej, np. akrylowej czy silikonowej lub też specjalnymi farbami przeznaczonymi do tego celu. Jeżeli jednak rysy są szersze niż około 0,4 mm, przed malowaniem należy je wypełnić, np. akrylem.

Głębsze pęknięcia, łuszczenie i odspajanie tynku to usterki poważniejsze, które mogą sygnalizować wady konstrukcji budynku lub być wynikiem zawilgocenia czy wady tynku. Miejsca, w których nastąpiło odspojenie tynku, trzeba delikatnie skuć tak, aby nie uszkodzić warstwy zbrojonej ani izolacyjnej. Uszkodzenie warstwy izolacyjnej jest szczególnie niebezpieczne z punktu widzenia mostków cieplnych, czyli niepożądanych strat ciepła. Naprawę odspojonego tynku wykonujemy poprzez przeszlifowanie i oczyszczenie brzegów tynku, a następnie zagruntowanie warstwy zbrojonej i nałożenie identycznego tynku. Niestety, tak wykonany zabieg raczej nie będzie wyglądał estetycznie, powstanie bowiem efekt widocznej łąty, dlatego też zaleca się przemalowanie całej ściany.

Szczegółową technologię naprawy warto uzgodnić z systemodawcą, który w zależności od uszkodzeń, może zaproponować gotowe rozwiązania materiałowo-technologiczne.

Uszkodzenia elewacji mogą też mieć znacznie gorszy charakter. Mocne uderzenie czy powalone drzewo mogą doprowadzić nawet do odspojenia się ocieplenia od muru i uszkodzenia wszystkich elementów składowych układu ociepleniowego. W takim wypadku naprawa polega na wycięciu kawałka uszkodzonego ocieplenia i uzupełnieniu pustej przestrzeni nową warstwą termoizolacji, warstwą zbrojoną i tynkiem.

Przeglądy okresowe elewacji

Prawo budowlane szczegółowo reguluje sprawę utrzymania budynków, czemu służy m.in. prowadzenie książki obiektu budowlanego oraz kontroli okresowych, obejmujących również elewacje. Obowiązek ten nie dotyczy co prawda budynków jednorodzinnych, aby jednak uniknąć degradacji ocieplenia oraz zachować odpowiedni jego wygląd i działanie, należy dokonywać regularnych przeglądów zainstalowanego systemu ociepleń.

Intensywność przeglądów w domach jednorodzinnych uzależniona jest od stopnia narażenia elewacji na uszkodzenia oraz oddziaływania środowiska zewnętrznego. Częstym przeglądom należy poddawać obiekty znajdujące się w strefach silnie obciążonych użytkowo oraz te usytuowane w miejscach podatnych na zabrudzenia czy skażenia biologiczne.

Wykonując przeglądy elewacji, powinniśmy poddać ocenie kilka kluczowych aspektów. Pierwszym z nich jest **ocena uszkodzeń mechanicznych**, powstałych podczas użytkowania budynku, czy wywołanych przez środowisko zewnętrzne, tj. **sprawdzenie stanu obróbek blacharskich i pokrycia dachowego, drożności rynien i rur spustowych, a także stanu uszczelnień oraz połączeń między systemem ociepleń a innymi materiałami zastosowanymi na elewacji**. Następnie należy ocenić stopień zabrudzenia elewacji oraz występującego porażenia mikroorganizmami, tj. **przeprowadzić ocenę stanu elewacji pod kątem występowania zanieczyszczeń mechanicznych (kurz, brud, oleje itp.) oraz ocenę stanu elewacji pod kątem występowania zanieczyszczeń biologicznych (algi, grzyby)**. Bardzo ważnym etapem jest też **poddanie ocenie stopnia utraty koloru i wykwitów na powierzchni powłok elewacyjnych**. Problem blaknięcia koloru najbardziej widoczny jest na powierzchniach elewacji pokrytych kolorami ciemnymi, intensywnymi, których wskaźnik odbicia światła rozproszonego HBW wynosi poniżej 20%, a w przypadku tynków

Usterki na ocieplonych elewacjach wymagające naprawy

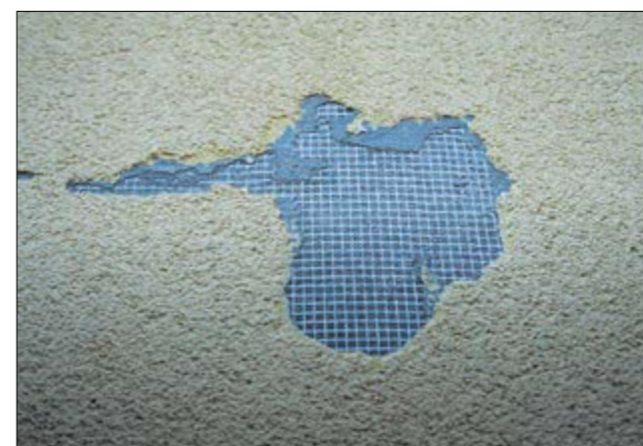

Odspojenie w warstwie zbrojonej

Fot. archiwum SSO



Uszkodzenie mechaniczne spowodowane przez uderzenie twardym przedmiotem

Fot. archiwum SSO



Uszkodzenie mechaniczne

Fot. archiwum SSO



Uszkodzenia spowodowane przez gradobicie

Fot. archiwum SSO

Usterki na ocieplonych elewacjach wymagające naprawy



Uszkodzenie mechaniczne

Fot. archiwum SSO



Graffiti na elewacji

Fot. archiwum SSO

silikatowych poniżej 40%. Wówczas elewacja szybko się nagrzewa, powodując nierzadko zauważalne odbarwienia.

W efekcie przeglądu elewacji, w przypadku stwierdzenia ewentualnych uszkodzeń czy nieprawidłowości, należy zastanowić się nad podjęciem stosownych działań zaradczych. Często bowiem nawet niewielkie prace konserwacyjne, umycie fasady lub jej pomalowanie nie tylko podnoszą walory estetyczne, ale przede wszystkim znacząco wydłużają trwałość systemu ociepleniowego.

Bartłomiej Cholewa

Stowarzyszenie na Rzecz Systemów Ociepleń

wnętrza, budowa,
instalacje, ogrody,
przeglądy produktów,
porady ekspertów.



ZAPRASZAMY
TAKŻE NA
STRONĘ



eb
ekspertbudowlany.pl

Jak usunąć wilgoć ze ścian

Schnięcie zawilgoconych konstrukcji w naturalny sposób, tzn. przy zapewnieniu odpowiedniej wentylacji, np. przy otwartych oknach i drzwiach, zależy m.in. od materiału, z którego zbudowany jest budynek oraz pory roku, w jakiej wystąpiło zalanie. Może ono trwać nawet kilkadziesiąt miesięcy. Bardziej skuteczne są tzw. metody sztuczne, z użyciem specjalnych urządzeń, przyspieszających osuszanie ścian.

Aby przyspieszyć wysychanie konstrukcji, należy intensywnie wietrzyć, a także używać wentylatorów. Metoda ta jest wystarczająca, pod warunkiem, że na zewnątrz jest sucho i ciepło. Jeśli na zewnątrz jest zimno, poza stosowaniem wentylatorów należy pomieszczenia ogrzewać – włączyć ogrzewanie lub zastosować urządzenia elektryczne: dmuchawy, nagrzewnice elektryczne, termowentylatory. Lepiej jednak nie używać pieców na olej opałowy, propan czy gaz ziemny, ponieważ wytwarzają one przy spalaniu paliwa parę wodną, która jeśli nie jest wyprowadzona bezpośrednio na zewnątrz, zwiększa wilgotność powietrza wewnętrznego.

Osuszacze powietrza

Jeśli powietrze na zewnątrz jest wilgotne i parne, a także wtedy, gdy jest wilgotne i chłodne, lepsze rezultaty od ogrzewania i wentylowania daje zastosowanie elektrycznych osuszaczy powietrza. Metoda ta nie powinna być jednak stosowana w budynkach z niesprawną izolacją przeciwwilgociową, gdyż osuszanie będzie powodowało zwiększone wnikanie wilgoci z gruntu w ściany i podłogę.

Osuszacz sorpcyjny wchłania wilgoć z powietrza. Suche powietrze w kontakcie z wilgotnymi przegrodami jest w stanie odebrać z nich nadmierną ilość wody, co prowadzi do stanu tzw. wilgotności

- Metoda sorpcyjna daje najlepsze korzyści, gdy wilgotność względna w pomieszczeniu spadnie poniżej 30%. Okna i drzwi podczas osuszania tą metodą powinny być zamknięte.
- Do remontu – naprawy tynków, podłóg, posadzek oraz prac wykończeniowych – można przystąpić dopiero wtedy, gdy budynek będzie suchy oraz zostaną usunięte objawy korozji biologicznej.
- Wydajność osuszaczy kondensacyjnych jest większa w wyższych temperaturach (20–25°C) i przy wyższej wilgotności względnej powietrza (30–90%), dlatego okna i drzwi powinny być podczas ich pracy zamknięte. Przy niskiej wilgotności względnej powietrza nie zaleca się stosowania tej metody.
- Osuszanie ścian gorącym powietrzem bez skutecznej wentylacji pomieszczeń daje tylko powierzchniowe efekty. Suszenie gorącym powietrzem przy braku szybkiego odprowadzenia wilgoci na zewnątrz powoduje cyrkulację powietrza w pomieszczeniu i oddawanie wilgoci suchym fragmentom przegród. Nie wolno też wychodzić z założenia, że im wyższa temperatura, tym lepiej. Temperatura powietrza wewnątrz pomieszczeń nie powinna przekraczać 35–37°C, ponieważ grozi to wzrostem ciśnienia pary wodnej w murach (zwłaszcza otynkowanych), a także paczeniem się mebli i elementów drewnianych.

równowagi. Osuszanie wilgotnego powietrza następuje po przejściu przez urządzenie ze środkiem absorbującym wilgoć (na filtrze obrotowym). Może to być np. żel silikonowy, chlorek litu lub żel krzemionkowy. Osuszone powietrze jest podgrzewane i wraca do pomieszczeń, aby ponownie nasycić się parą wodną. Natomiast wilgoć odebrana z osuszanego powietrza odprowadzana jest na zewnątrz. Proces ma charakter cykliczny i trwa aż do osuszenia przegród.

W osuszaczach kondensacyjnych wilgotne powietrze zasysane jest przez wentylator (wymuszający obieg powietrza) i przesyłane na oziębiający parownik, w którym następuje kondensacja pary wodnej. Kondensat zbiera się w zbiorniku, skąd za pomocą pompy odprowadzany jest do instalacji ściekowej. Parametry podczas osuszania dobiera się tak, aby w ciągu godziny wymienić około 3,5 objętości powietrza w pomieszczeniu. Zaletą osuszaczy kondensacyjnych jest zróżnicowana wydajność, co pozwala na dopasowanie mocy urządzenia do wielkości pomieszczenia.

Najbardziej efektywną formą usuwania wody z przegród jest zastosowanie metod mieszanych, np. wykorzystanie osuszaczy sorpcyjnych w połączeniu z osuszaniem mikrofalowym (generatory mikrofalowe wyprowadzają wodę zawartą w kapilarach w kierunku zewnętrznej powierzchni ściany, skąd odbierają ją osuszacze sorpcyjne). Wymaga to jednak odpowiedniego zaprojektowania technologii, dlatego zalecana jest konsultacja ze specjalistą lub skorzystanie z usług wyspecjalizowanej firmy.

Aby jednak osuszanie ścian było skuteczne, muszą być usunięte przyczyny zawilgocenia. Przyczyny zawilgocenia mogą być różne, różne też będą jego objawy. Na przykład podciąganie kapilarne objawia się najczęściej pasem zawilgocenia ściany o prawie stałej wysokości, krystalizacją soli na powierzchni ściany, a w pomieszczeniach wilgocią na drewnianych listwach przypodłogowych. Nieregularne ciemne plamy na ścianach murowanych wskazują na higroskopijny pobór wilgoci (higroskopijność materiałów to zdolność do pobierania z otoczenia pary wodnej). Plamy i zabrudzenia w dolnej części muru nad poziomem terenu to skutki oddziaływania wody rozbryzgowej. Obecność grzybów pleśniowych w pomieszczeniach jest najczęściej skutkiem kondensacji pary wodnej.

Aby wyeliminować przyczyny zawilgocenia, w zależności od jego źródła, należy wykonać przepo- nę przerywającą podciąganie kapilarne lub odtworzyć izolację pionową, zastosować tynk renowacyjny, wykonać drenaż, zapewnić odpowiednią termoizolacyjność ścian oraz wentylację pomieszczeń, przywrócić takie ukształtowanie terenu, które pozwoli na odprowadzenie wody opadowej z budynku, naprawić uszkodzone rynny i rury spustowe.

Warto pamiętać, że źródło zawilgocenia oraz sposoby jego usunięcia powinien określić specjalista podczas analizy stanu technicznego budynku.

Proste i niezawodne systemy izolacji wewnętrznej

Zadbaj o lepszy klimat i odpowiednią regulację wilgotności w Twoim mieszkaniu ze **SkamoWall Living** lub **SkamoWall Basic**. Rozwiązania **SkamoWall All in one** w ramach jednego systemu zawierają wszystkie produkty niezbędne do ich prawidłowego montażu.



Zalety systemów **SkamoWall Living** i **SkamoWall Basic**:

- regulacja wilgotności,
- poprawa warunków klimatycznych w pomieszczeniu,
- zapobieganie i eliminacja pleśni i grzybów,
- łatwy montaż.

Systemy **SkamoWall** można wykorzystać w budynkach starych, często zabytkowych, w których nie jest możliwe wykonanie termoizolacji od zewnętrznej strony, jak również w nowych budynkach, w miejscach, gdzie występują duże różnice temperatur. Ponadto systemy można stosować w pomieszczeniach, gdzie wymagana jest dobra izolacyjność akustyczna.

Łatwy sposób na izolację wewnętrzną

Systemy **SkamoWall Living** i **SkamoWall Basic** są odpowiedzią na powtarzające się problemy związane z wilgocią, pleśnią lub złym klimatem w pomieszczeniu. Możesz zapobiec lub wyeliminować te problemy raz na zawsze, instalując wszystko w jednym systemie **SkamoWall Living** lub **SkamoWall**



Basic w swoim domu. Pomimo tego, że systemy te mają podobne nakładające się cechy, zostały opracowane do oddzielnych celów i należy je odpowiednio stosować.

SkamoWall Living to wyjątkowy i łatwy system izolacji wewnętrznej przeznaczony do montażu w części mieszkalnej budynku. **SkamoWall Living** izoluje ściany, zapewnia lepszy klimat w pomieszczeniu poprzez regulację wilgoci oraz jest łatwy i szybki w użyciu.

SkamoWall Basic to wewnętrzny system izolacji opracowany do stosowania w piwnicach. **SkamoWall Basic** zapobiega i eliminuje wilgoć, powstawanie pleśni, nieprzyjemny zapach, poprawia klimat wewnętrzny w piwnicy oraz jest łatwy i szybki w instalacji.

Dodatkowe zalety systemów:

- produkty testowane i sprawdzone,
- kompletny system składający się z płyty **SkamoWall Living Board** lub **SkamoWall Basic Board** i akcesoriów,
- sprawny montaż nawet dla jednej osoby,
- łatwe w użyciu przy pomocy podstawowych narzędzi ręcznych,
- solidne systemy.

Produkty **SkamoWall Living** i **SkamoWall Basic**

Głównym elementem obu systemów jest płyta krzemianowo-wapienna, **SkamoWall Living Board** lub **SkamoWall Basic Board**. Aby uzyskać najlepszy efekt, płyty należy montować z wykorzystaniem pozostałych materiałów pomocniczych. Systemy zawierają wszystkie produkty potrzebne do zamontowania **SkamoWall Living** lub **SkamoWall Basic**, dzięki czemu proces montażu jest szybki i prosty.

Systemy **SkamoWall** – izolacja wewnętrzna bez ryzyka mykologicznego

Ochrona środowiska, zrównoważony rozwój oraz problemy związane z globalnym zapotrzebowaniem na energię wskazują na coraz większą potrzebę redukcji zużycia energii oraz ograniczenia produkcji gazów cieplarnianych. Zgodnie z Dyrektywą Parlamentu Europejskiego i Rady 2010/31/UE budynki odpowiadają za 40% łącznego zużycia energii w Unii Europejskiej. Wykonanie termomodernizacji przegród zewnętrznych budynku jest jednym z najbardziej efektywnych rozwiązań poprawy bilansu energetycznego budynku. W przypadku budynków zabytkowych możliwe jest wykonanie jedynie izolacji wewnętrznej, co zmienia pierwotny balans cieplny i wilgotnościowy przegrody. Konieczne jest wtedy, zwłaszcza z uwagi na zmieniony balans wilgotnościowy, staranne dobranie

systemu izolacyjnego, który nie doprowadzi do problemów natury mykologicznej oraz degradacji zabytkowej konstrukcji z powodu nadmiernego gromadzenia się wilgoci w ścianach.

Rodzina systemów **SkamoWall** (**SkamoWall Basic** oraz **SkamoWall Living**) bazuje na metodzie aktywnej kapilarnie. Metoda ta polega na redystrybucji kondensatu pary wodnej poza strefę

Rys. 1. Elementy składowe systemu SkamoWall

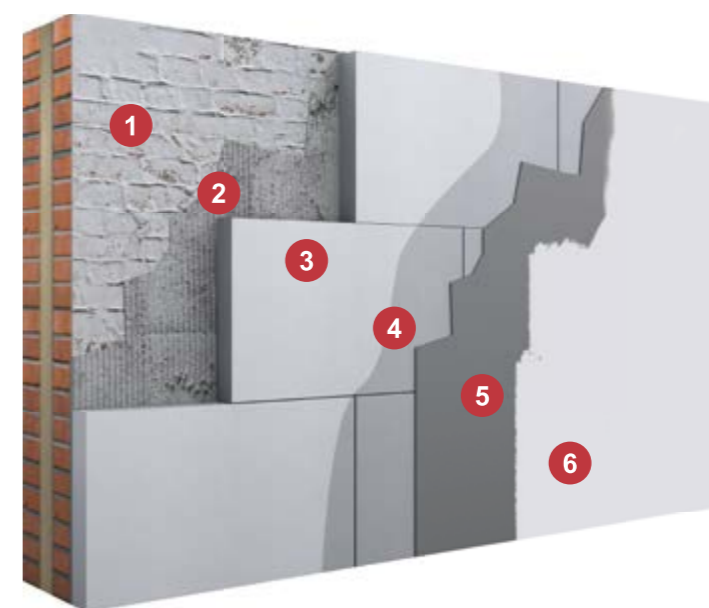

1 **SkamoWall Basic Biocide / SkamoWall Living Biocide**
Preparat grzybobójczy

2 **SkamoWall Basic Adhesive / SkamoWall Living Adhesive**
Zaprawa klejąca

3 **SkamoWall Basic Board / SkamoWall Living Board**
Płyta

4 **SkamoWall Basic Primer / SkamoWall Living Primer**
Preparat gruntujący

5 **SkamoWall Basic Smooth Plaster / SkamoWall Living Smooth Plaster**
Masa szpachlowa

6 **SkamoWall Basic Paint / SkamoWall Living Paint**
Farba

Inne produkty

SkamoWall Basic / SkamoWall Living

SkamoWall Basic Bore / SkamoWall Living Bore
Płyta wykończeniowa

SkamoWall Basic Corner / SkamoWall Living Corner
Narożniki

SkamoWall Basic Mesh / SkamoWall Living Mesh
Siatka zbrojeniowa

SkamoWall Basic Structural Plaster / SkamoWall Living Structural Plaster
Masa strukturalna

SkamoWall Basic Wedge / SkamoWall Living Wedge
Klin

bezpośredniego skraplania. Główny element systemu, płyta krzemianowo wapienna, utrzymuje balans pomiędzy nadmiarem wilgoci z atmosfery wewnątrz pomieszczenia a skroploną kapilarnie wodą na granicy warstw ściany zewnętrznej i izolacji. Nadmiar kondensatu podciągany jest kapilarnie w kierunku wnętrza pomieszczenia, a następnie odparowywany do momentu osiągnięcia równowagi, przy jednoczesnym zachowaniu suchej powierzchni.

Zastosowanie systemu z rodziny **SkamoWall** redukuje zużycie energii na ogrzewanie budynku przy jednoczesnym ograniczeniu ryzyka mykologicznego, co jest kluczowe w przypadku termomodernizacji budynków zabytkowych.

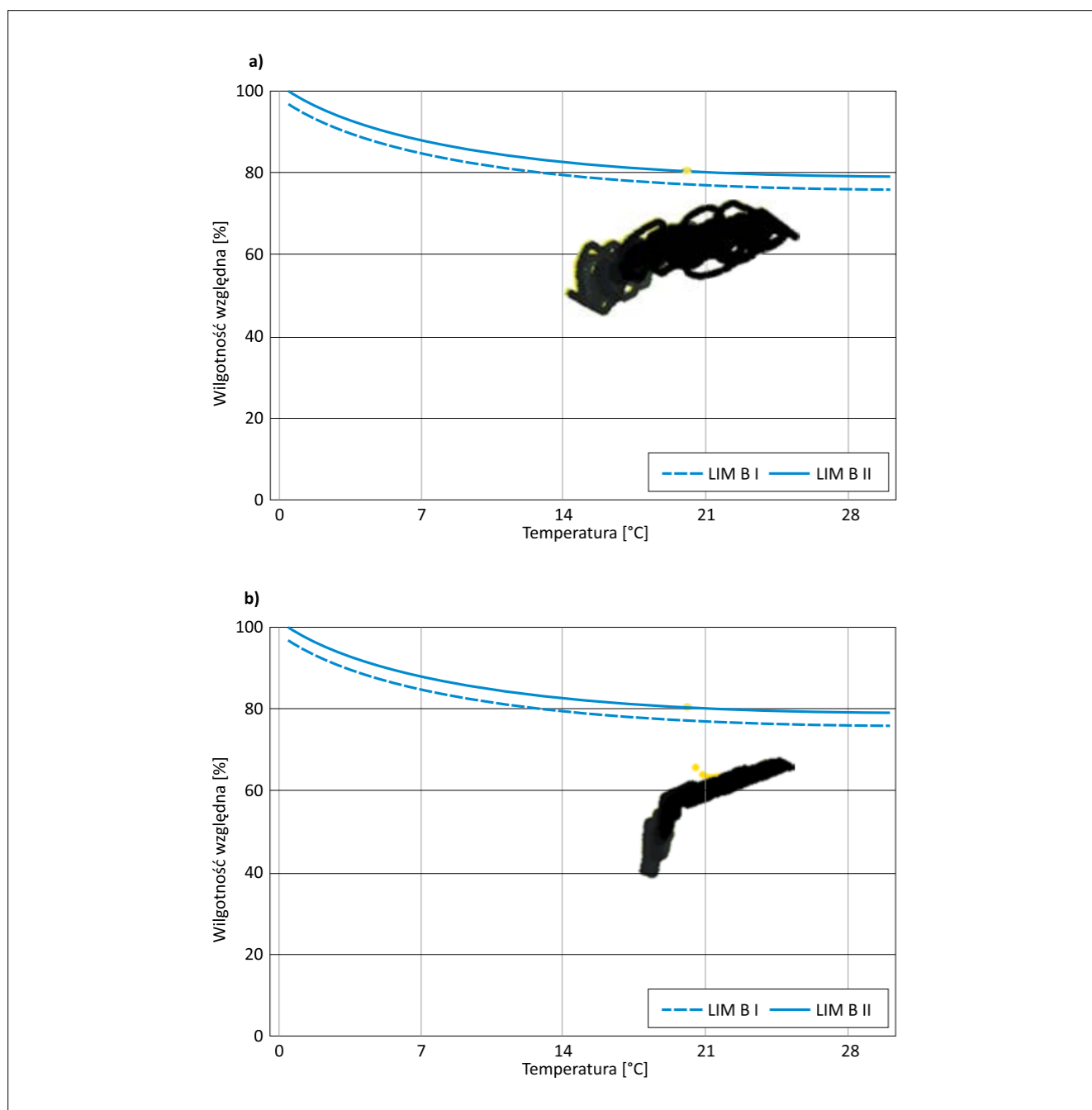

Rys. 2. Izoplety obrazujące ryzyko mykologiczne: a) bez izolacji, b) z izolacją systemem SkamoWall Basic

Powyższą zaletę obrazują obliczenia numeryczne wykonane w programie WUFI zgodnie z normą PN-EN 15026:2008, które w odróżnieniu od powszechnie stosowanej metody Glasera uwzględniają akcje kapilarne kluczowe dla systemów aktywnych kapilarnie. Obliczenia obejmują dane:

- konstrukcji przegrody z uwzględnieniem jej wszystkich warstw oraz parametrów materiałów,
- klimatyczne dla rocznego klimatu zewnętrznego z dokładnością co do godziny, zawierające temperaturę i wilgotność powietrza, opady, natężenia promieniowania słonecznego, stopień zachmurzenia, kierunek i siłę wiatru,
- klimatu wewnętrznego (temperatura i wilgotność powietrza na przestrzeni roku),
- ekspozycji przegrody względem słońca.

Dzięki szczegółowej analizie można określić ryzyko mykologiczne na powierzchni przegrody. W przykładowej analizie porównano ścianę zewnętrzną budynku zlokalizowaną w Krakowie, wykonaną z cegły o grubości 365 mm. Analizę wykonano dla ściany bez izolacji oraz z izolacją systemem **SkamoWall Basic** o grubości 8 cm. Zastosowanie izolacji ograniczyło 2,5-krotnie utratę ciepła przez ścianę zewnętrzną budynku. Taką samą oszczędność można uzyskać przy zastosowaniu systemu **SkamoWall Living** o grubości płyty 6 cm, co dodatkowo ogranicza powierzchnię wewnętrzną pomieszczeń zajęta przez system izolacyjny. Wynikiem analizy są wykresy, na podstawie których ocenić można ryzyko mykologiczne. Na wykresach widzimy izoplety, które dla całego okresu analizy definiują możliwe kombinacje temperatury i wilgotności względnej na wewnętrznej powierzchni ściany. Przekroczenie umieszczonych na wykresie krzywych LIM B1 oraz LIM B2 oznaczałoby powstanie na powierzchni wewnętrznej ściany warunków korzystnych dla rozwoju grzybni. Im dalej izoplety znajdują się od krzywych LIM B1 oraz LIM B2, tym ryzyko mykologiczne jest mniejsze. Po zastosowaniu systemu **SkamoWall** izoplety oddaliły się od krzywych LIM, co oznacza zmniejszenie ryzyka mykologicznego.

Podsumowując, rodzina systemów **SkamoWall** pozwala na bezpieczne izolowanie wewnętrzne budynku. Ponadto cechuje się wysoką wytrzymałością na ściskanie (2,8 MPa dla systemu Basic oraz 1,3 MPa dla systemu Living), niepalnością (klasa A1) oraz łatwą obróbką i szybkim montażem. Dzięki takiej kombinacji cech zdecydowanie wyróżnia się na rynku.

Łukasz Radzik

R&D Projekt Menadżer, Skamol Polska



Jak wykorzystać płyty termoizolacyjne Thermano

Płyty Thermano mają wiele zastosowań. Można je zamontować na dachu skośnym na kilka sposobów, a także na dachach płaskich. Płyty PIR wykorzystuje się do docieplenia zarówno dachów nowych, jak i remontowanych. Thermano jest również skuteczne przy dociepleniu posadzki oraz ścian w układzie trójwarstwowym.



Termoizolacja lub termomodernizacja domu z wykorzystaniem płyt Thermano to bardzo dobra inwestycja. Przede wszystkim dzięki redukcji kosztów związanych z ogrzewaniem budynku. Inwestycje poniesione na zakup i montaż płyt PIR już po 3–4 sezonach grzewczych zwracają się w stu procentach.

Zobacz, jak zamontować termoizolację na dachu skośnym na krokwiach?

<https://balex.eu/baza-wiedzy/instrukcje/39-instrukcje-thermano/49-instrukcja-montazu-nakrokwiowo-dwuwarstwoweo-thermano->



Płyty Thermano można stosować również na dachach płaskich, wymagają one bowiem użycia materiałów o wysokiej wytrzymałości na ściskanie. Ponadto ważna jest również bezpieczna komunikacja po dachu i możliwość montowania różnego rodzaju instalacji.

Zobacz, jak docieplić dom od strony poddasza?

<https://balex.eu/baza-wiedzy/videoblog/47-wszystko-o-termoizolacji/99-odcinek-5-jak-dodatkowo-docieplic-dom-od-strony-poddasza>



Zobacz, jak wykonać termoizolację ściany?

<https://balex.eu/baza-wiedzy/videoblog/47-wszystko-o-termoizolacji/191-odcinek-9-jak-wykonac-termoizolacje-ściany>



Sprawdź zastosowanie Thermano na dachu płaskim, pod papą bitumiczną!

<https://balex.eu/baza-wiedzy/videoblog/285-odcinek-15-thermano-pod-papa-bitumiczna-na-dachu-plaskim>



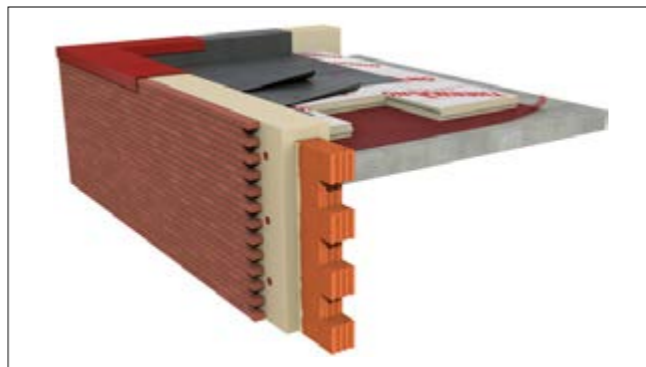
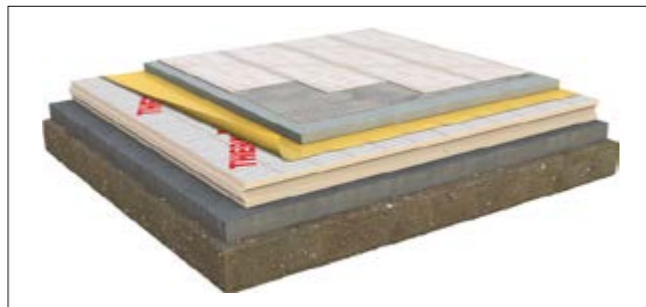

Płyty Thermano można stosować również do docieplenia ścian zewnętrznych w układzie trójwarstwowym.

Docieplając budynek, nie można zapominać również o termomodernizacji podłogi. Ciepłe powietrze przemieszcza się w górę, dlatego zabezpieczenie posadzki jest bardzo ważne. W przypadku docieplania posadzek z wbudowaną instalacją grzewczą, montaż płyt PIR znacząco zredukuje straty ciepła bezpośrednio przy źródle ogrzewania.

Płyty Thermano a wilgoć

Wybierając materiał termoizolacyjny, należy zwracać szczególną uwagę na jego odporność na nasiąkanie i działanie wody. Zwykle materiał ten nie jest wystawiony na bezpośredni kontakt z deszczem czy śniegiem, jednak w trakcie użytkowania i tak ma on częsty kontakt z wilgocią. Materiały otwarte dyfuzyjnie, oddychające, przepuszczają powietrze, a wraz z nim do ich wnętrza trafia para wodna. W miarę wychładzania zaczyna się ona wykraplać na powierzchni i we wnętrzu płyt. Zamrożenie takiej odkładającej się wody mogłoby oznaczać zniweczenie zabiegów izolacyjnych, ponieważ lód kilkudziesięciokrotnie pogarsza właściwości termoizolacyjne materiału.

Przeprowadziliśmy eksperyment – sływ do morza na płycie Thermano!

Jak zachowa się płyta Thermano wrzucona do wody? Wrażenia podczas testów przed właściwą próbą są bardzo pozytywne, ponieważ nie tylko unosi się na wodzie, ale również utrzymuje ciężar człowieka. Zanurzenie materiału jest niewielkie, płyta zachowuje się stabilnie i wszystko wskazuje na to, że podróż ku morzu może się zakończyć powodzeniem.

Zobacz, jak przeprowadziliśmy eksperyment

<https://balex.eu/baza-wiedzy/videoblog/47-wszystko-o-termoizolacji/177-odcinek-8-splyw-do-morza-na-plycie-thermano>



Promocja na płyty Thermano

Budujesz? Remontujesz? Sprawdź Superizolację Thermano www.balex.eu/konkurs

Budujesz? Remontujesz? Sprawdź termoizolację Thermano i skorzystaj z promocji!

Jeszcze do 31.12.2019 r. możesz skorzystać z promocji Super CashBack za Superizolację Thermano.

Za każdą zakupioną paczkę termoizolacji otrzymasz bonu Sodexo w wysokości 100 zł.

Sprawdź na <https://balex.eu/konkurs/>



www.balex.eu

Superizolacja

Balex Metal/Thermano

BALEX METAL
BUDUJEMY RAZEM

Jak zabezpieczać i odnawiać zazielenione elewacje budynków

Zanieczyszczenie środowiska i ocieplenie klimatu w ostatnich kilku latach mają duży wpływ na nasilanie się problemu korozji biologicznej, której skutki widoczne są między innymi na elewacjach budynków.



Kolonie glonów, rozwijając się na fasadzie, tworzą charakterystyczne często rozległe, zielone plamy, które mają negatywny wpływ na estetykę i funkcjonalność domów, bloków, a także wielu budynków użyteczności publicznej. Zarodniki przenoszone są przez wiatr i lokują się w dogodnych warunkach, gdzie nie brakuje wilgoci, sprzyjającej temperatury oraz obecności substancji odżywczych. Szczególnie narażone na atak są cienkowarstwowe tynki syntetyczne oraz farby bez dodatków biocydów, zwłaszcza na słabo nasłonecznionych elewacjach północnych i zachodnich lub położonych w sąsiedztwie terenów zielonych.

Aby uniknąć problemów, należy podejmować właściwe decyzje już na etapie projektowania remontu lub budowy i pilnować zaleceń projektowych podczas realizacji prac. Tak więc wpływ na szybki rozwój mikroorganizmów mają zarówno jakość i chropowata faktura tynku, jak i lokalizacja elewacji – miejsca trwale zacienione i zatrzymujące na elewacji wodę opadową są potencjalnie bardziej zagrożone.

Oczyszczanie

Jeśli warstwa zazielenionego tynku lub powłoki jest nośna, może stanowić podłoże dla powłok farb renowacyjnych. Przed przystąpieniem do mycia elewacji trzeba sprawdzić stan zachowania tynku, szczelność i poprawność obróbek blacharskich, systemu odprowadzenia wody z elewacji i otoczenia budynku, a co najważniejsze dokonać niezbędnych napraw podłoża.

Trwałe pozbycie się kolonii glonów lub grzybni ze ścian obejmuje kilka etapów: usunięcie grubszych porostów mechanicznie, np. szczotką o szorstkim włosiu lub szpachelką, splukanie elewacji z luźnych cząstek ciepłą wodą pod niskim ciśnieniem – tak, aby nie uszkodzić tynku, a po wyschnięciu



ściany aplikacja odpowiedniego **preparatu glono- lub grzybobójczego**, np. **Remmers BFA**. Preparat ten stosowany jest jako środek zwalczający zarodniki mikroorganizmów oraz profilaktycznie opóźniający powrotny rozwój glonów i grzybów na elewacji. Dzięki temu uzyskamy odkażoną powierzchnię, którą po wyschnięciu można ponownie zagruntować i pomalować odpowiednią powłoką malarską, które tworzą na elewacji powłokę ochronną, zmniejszającą porowatość powierzchni i jej wodochłonność.

Malowanie

Farby Remmers już na etapie produkcji wyposażane są w wysokiej jakości spoiwa o niskiej elektrostatyczności. Pokrycie nimi tynku w znacznym stopniu ogranicza osadzanie się kurzu i innych zanieczyszczeń. Dodatkowo zawartość specjalnych substancji czynnych pozwala neutralizować pojawiające się zarodniki mikroorganizmów i zapobiega w ten sposób korozji biologicznej wszędzie tam, gdzie może ona wystąpić. Warto zaznaczyć, że szczególnie wysoką odpornością na wilgoć charakteryzują się **farby silikonowe**

Remmers Color SF z dodatkiem środków glono- i grzybobójczych. Substancje zawarte w farbie działają powłokowo, niezależnie neutralizując zarodniki mikroorganizmów na elewacji. Oprócz bardzo dobrej ochrony powłoki przed wymywaniem, substancje zawarte w preparacie Remmers BFA wprowadzone w podłoże odznaczają się również wysoką stabilnością, w konsekwencji wydłużony zostaje także czas działania związków biocydowych zawartych w środkach, chroniących przed skażeniami mikrobiologicznymi.

W ten sposób elewacja zyskuje podwójną ochronę przed rozwojem glonów i grzybów. Ważnym elementem przemawiającym na korzyść farb Remmers jest także fakt, że wszystkie odcienie, niezależnie od intensywności koloru, zamawiane według kolornika producenta mają taką samą cenę.



Preparaty biobójcze, grunty i farby powinny być stosowane zgodnie z zaleceniami producenta dostępnymi na stronie www.remmers.pl.

Jak prawidłowo zabezpieczać i odnawiać zazielenione elewacje budynków – studium przypadku

Od maja do października 2016 roku trwały prace przy renowacji budynków w Warszawie przy ulicy Zaruby 9. Kompleks współczesnych apartamentowców postawionych kilkanaście lat temu na Kabatach wymagał pilnych prac. Ciekące balkony, pozieleniałe elewacje, pęknięcia w dociepleniu, nieszczelne dylatacje – to wszystko sprawiło, że wspólnota mieszkaniowa postanowiła zatrudnić renomowanego wykonawcę – firmę Starbud Sp. z o.o., który podjął się kompleksowej renowacji elewacji budynków na powierzchni około 10 tysięcy m². Oferta technologiczna Remmers okazała się ciekawa z punktu widzenia oferty materiałowej oraz ceny i sprawdzonej jakości materiałów naprawczych, w tym **farb Siliconfarbe SF**. Ale zanim przystąpiono do malowania, trzeba było podłoże umyć gorącą wodą pod dobranym ciśnieniem, z dodatkiem **detergentu Remmers Clean SL**. Dobre ciśnienie i temperatury jest w tym przypadku bardzo ważny, ponieważ trzeba pamiętać o delikatnym podłożu, jakim jest styropian. Następnie należało dokonać niezbędnych napraw podłoża. Problemem były zarówno rysy w tynku, jak i w styropianie sięgające muru. Posłużono się tu materiałami, które pozwolą podłożu „pracować”. Głębokie rysy wypełniono trwale elastycznym materiałem **Remmers MS 150**, a płytkie rysy i ubytki tynku **zaprawą elastyczną Remmers VM Fill**.

Naprawione podłoże poddano dezynfekcji za pomocą środka Remmers BFA, który zastosowano dwukrotnie. Najpierw elewację odkażono i splukano, a następnie preparat Remmers BFA naniesiono powtórnie i pozostawiono do wyschnięcia – po pomalowaniu będzie aktywny i będzie stanowił zabezpieczenie przed powrotem glonów na elewacje. Końcowym etapem prac było dwukrotne pomalowanie całej elewacji farbą Remmers Color SF. Elewacje budynków odzyskały estetykę, a ochrona jaką daje system produktów Remmers jest trwały i odporny na zabrudzenia wielkowiejskie oraz biologiczne.

Remmers Polska Sp. z o.o.
ul. Sowia 8, 62-080 Tarnowo Podgórne
tel. 61 816 81 00, faks 61 816 81 11
www.remmers.pl

Skąd się bierze pleśń na ścianie i jak ją zwalczać

Wilgoć jest sprzymierzeńcem mikroorganizmów (grzybów i glonów), dlatego konieczne jest podjęcie natychmiastowych działań biobójczych. Na obecność pleśni na ścianach wpływa wiele czynników, które tworzą sprzyjający klimat dla jej rozwoju.

Przyczyny pojawienia się pleśni

Pleśń najlepiej rozwija się w środowisku o podwyższonym zawilgoceniu i umiarkowanych temperaturach. Na ścianach wewnątrz pomieszczeń są to miejsca występowania mostków termicznych, spowodowane brakiem docieplenia muru, gdzie na styku powierzchni ściany z otoczeniem występuje zjawisko skraplania się wilgoci. Takie miejsca charakteryzują się stałą podwyższoną wilgotnością, która sprawia, że łatwo przylegają do nich mikrocząsteczki organiczne (kurz, tłuszcz itp.) i tworzą znakomite warunki dla rozwoju pleśni. Osadzające się na takim podłożu zarodniki pleśni szybko wytwarzają grzybnię, która systematycznie wrasta w ścianę, a obumieranie starych komórek i mnożenie się nowych zwiększa obecność substancji organicznych, stanowiących podłoże dla rozwoju innych organizmów. W miarę wzrostu kolonii pleśni rośnie dodatkowo stopień absorbowanej przez nią wilgoci bytowej unoszącej się z prądami konwekcyjnymi powietrza. W rezultacie powiększa się zakres oddziaływania pleśni na ścianę, a warunki mieszkaniowe zdecydowanie ulegają pogorszeniu. Wyjściem z takiej sytuacji jest ocieplenie ściany. Mogą też występować inne przyczyny zawilgocenia, np. przebiegające w murze nieocieplone rury wodociągowe, które również na powierzchni ściany tworzą mostki termiczne. Ich otulenie usuwa problem.

Utrzymywanie się wilgoci w ścianie może też być skutkiem zacieków, które spowodowane są wadliwie działającymi instalacjami wodno-kanalizacyjnymi, niewłaściwymi systemami odprowadzania wód deszczowych, ich uszkodzeniami, błędnymi rozwiązaniami konstrukcyjnymi budynku powodującymi podcieki (np. brakiem lub złym wykonaniem okapów, niespełnieniem wymogów technologicznych dotyczących spadków połączy dachowych, powierzchni tarasów i balkonów), złym wykonawstwem lub brakiem konserwacji (zapchaniem) instalacji odprowadzających wodę itp. Takie usterki wymagają usunięcia.

Pojawianie się kolonii pleśni może również wynikać z przyczyn prozaicznych: braku



Fot. M. Rokiel

wentylacji w pomieszczeniu, zwłaszcza takim, gdzie występują zjawiska podwyższonej emisji pary wodnej. Prądy konwekcyjne unoszą ją do stref, gdzie ulega skraplaniu. Wyjściem z sytuacji jest zmiana warunków klimatycznych w pomieszczeniu (zwiększenie cyrkulacji powietrza, optymalizacja wentylacji grawitacyjnej itp.).

Warunki termiczne wewnątrz pomieszczenia także wpływają na rozwój pleśni. Niskie temperatury ograniczają ruchy konwekcyjne powietrza, a więc spowalniane zostają procesy osuszania miejsc „mokrych” na ścianach. Niedogrzewanie pomieszczeń może więc stanowić czynnik wspomagający ich wegetację.

Gdzie rozwijają się grzyby i glony?

W budynkach żyją grzyby dwóch rodzajów: grzyby domowe oraz grzyby pleśniowe. Grzyby domowe rozkładają drewno i inne materiały organiczne, natomiast grzyby pleśniowe tworzą naloty na powierzchni drewna, murów, tynków czy materiałów wykończeniowych. Pierwsze objawy rozwoju grzybów widoczne są na elementach budowlanych w postaci nalotu, przebarwień lub (w miejscach o ograniczonej wymianie powietrza) w postaci zapachu stęchlizny.

Glony rozwijają się zwłaszcza na pokryciach dachowych ceramicznych i cementowych, konstrukcjach ceglanych i betonowych, tynkach i powłokach malarskich. Ich wzrost powoduje powierzchniowe i wgłębne zniszczenia – rozwijające się w szczelinach glony powodują ich poszerzanie się. Najczęściej objawiają się w postaci zielonego, różowego lub brązowego nalotu na powierzchni.

Jak usunąć pleśń ze ściany?

Jedynym sposobem jest usunięcie pleśni z powierzchni ściany wraz z usunięciem przyczyn zawilgocenia. W żadnym innym przypadku gwarancji takich nie ma.

Usuwanie pleśni najprościej daje się przeprowadzać **metodami mechaniczną i chemiczną**: mechanicznie zdziera się warstwę pleśni wraz z grzybnią, a chemicznie oczyszczoną powierzchnię odkaża odpowiednimi **preparatami pleśnio- i grzybobójczymi**. W trakcie wykonywania takich prac należy przestrzegać zaleceń producentów, aby nie doszło do zatrucia. Tak przygotowaną powierzchnię ściany wykańcza się zgodnie z regułami sztuki budowlanej.

Czyszczenie

Zainfekowaną powierzchnię należy wstępnie oczyścić z nalotów jeszcze przed zastosowaniem preparatu grzybobójczego. Technologię czyszczenia trzeba dobrać indywidualnie do sytuacji. O wyborze decyduje wielkość powierzchni, jej lokalizacja i stopień zainfekowania. Bardzo silne naloty trzeba usunąć mechanicznie. Jeśli zagrzybienie powierzchni jest lekkie, naloty można zdrapać szczotką na mokro i odkurzyć z pyłu. Szczegóły techniczne, a więc typ dyszy oraz wielkość ciśnienia w przypadku mycia ciśnieniowego lub sztywność włosia szczotek do usuwania ręcznego, należy dobrać odpowiednio do intensywności zabrudzenia i wytrzymałości podłoża.

W trakcie czyszczenia trzeba być przygotowanym na ryzyko odpadania słabych warstw podłoża. Jakość podłoża można określić na podstawie próby mycia jego fragmentu. Jeśli np. tynk jest słaby, a nie



Zabiegi biobójcze: usuwanie nalotu wodą pod ciśnieniem (a), odkażanie powierzchni preparatem biobójczym (b), malowanie powierzchni (c)

jest przewidziana jego wymiana, lub gdy czyszczona powierzchnia jest niewielka, np. w przypadku fug, nalot należy usuwać ręcznie, używając szczotek z odpowiednio sztywnym włosiem. Myjką wysokociśnieniową z dyszą z płaskim strumieniem wody posługujemy się, usuwając naloty z elewacji, gdy tynki są silnie związane z podłożem i nie zachodzi ryzyko ich uszkodzenia. Maksymalne ciśnienie nie powinno być większe niż 150 barów. Gdy elewacja jest wyjątkowo załuszczone, co utrudnia dostęp preparatowi grzybobójczemu, do mycia można użyć detergentu. Przy silnych nalotach efekt wstępnego zmywania można wzmocnić zastosowaniem gorącej wody.

Odkazanie

Preparat odkazający nanosi się równomiernie na podłoże pędzlem, wałkiem malarskim lub metodą natryskową. Ze względu na możliwość występowania grzybnii w różnych fazach rozwoju (łatwą do unicestwienia grzybnię wegetatywną i kiełkujące zarodniki oraz dużo bardziej odporne formy przetrwalnikowe takie jak konidiami) preparat trzeba nanosić kilkakrotnie.

Zabezpieczanie przed ponownym wystąpieniem korozji

Jeżeli skuwana była wierzchnia warstwa podłoża, należy ją odtworzyć, używając odpowiednich zapraw (zgodnie z technologią ich stosowania). Malowanie powierzchni, na których zastosowano preparat grzybobójczy, można przeprowadzić nie wcześniej niż po 48 godz. od użycia preparatu. W przypadku zastosowania preparatu wewnątrz użytkowanie pomieszczeń można rozpocząć po upływie 48 godz. od naniesienia środka. Do malowania najlepiej użyć preparatów lub farb silikonowych. Ograniczą one chłonność podłoża i zmniejszą ryzyko ponownego skażenia. □

USUWANIE PLEŚNI, GRZYBÓW, WYKWITÓW

PILMAS Zabójca Pleśni – polski produkt z atestem – szybko likwiduje pleśń, grzyby i glony powstałe na wszelkiego rodzaju materiałach stosowanych w budownictwie, wewnątrz i na zewnątrz pomieszczeń. Nadaje się do czyszczenia zewnętrznych ścian budynków, niezależnie od materiału elewacyjnego (tynki tradycyjne, mineralne, akrylowe, silikonowe i inne). Preparat **PILMAS Zabójca Pleśni** można stosować także do czyszczenia płyt betonowych, lastriko, kamienia (np. pomników), drewna (architektury ogrodowej, np. plotów, pergoli, ławek). **PILMAS Zabójca Pleśni** wnika w podłoże, likwidując wszystkie ogniska pleśni. Po ich usunięciu nie pozostawia po sobie żadnych związków chemicznych, ulega całkowitemu rozkładowi, ulatnia się w powietrze. Środek **PILMAS Zabójca Pleśni** można stosować w różnego typu zakładach produkcji, nawet wyrobów spożywczych. Preparat ma właściwości grzybobójcze, pleśniobójcze i bakteriobójcze. Działa dezynfekująco, pozostawia świeży zapach. Dodatkowym czynnikiem jest działanie wybielające. Funkcjonalny spryskiwacz zabezpieczający przed kapaniem ułatwia aplikację preparatu w trudno dostępnych miejscach, co skraca do minimum czas poświęcony na pozbycie się problematycznej pleśni.



POSIADA ZEZWOLENIE MINISTRA ZDROWIA

Działanie środka **PILMAS Zabójca Pleśni**

Do użytku

ściany/sufity

elewacja

przed



po

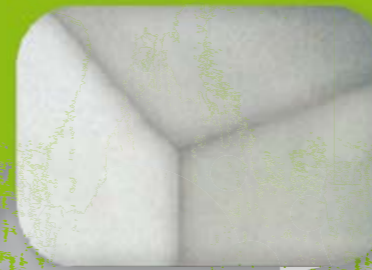

przed

po

np: na tynku akrylowym



1996

P.P.H. SBS-SIM
Mińsk Mazowiecki
tel./faks + 48 25 759 07 41
tel./faks + 48 25 758 65 20

www.sbs-sim.pl

Ponad 1 mln zadowolonych klientów

Zdrowy dom w 5 krokach

Jak wynika z badania „Barometr zdrowych domów 2016”, wielu Polaków codziennie skarży się na problemy zdrowotne i złe samopoczucie, które mogą wynikać ze złego środowiska domowego. Na co zatem powinniśmy zwrócić uwagę, aby poprawić ten stan rzeczy?

Po pierwsze – dobre warunki do snu. Chodzi przede wszystkim o jakość powietrza (warto wietrzyć pokój przed snem), odpowiednią temperaturę w sypialni, spokój, a także stosowanie przesłon okiennych. Te elementy wpływają na nasze zdrowie, poziom energii i podatność na infekcje. Sen wpływa również na naszą efektywność i nastawienie w pracy.

71% Polaków jest zadowolonych z jakości swojego snu, jednak gorzej radzimy sobie ze snem w czasie upałów. Spośród osób, które wskazywały na codzienne problemy ze snem, aż 59% stanowiły osoby uskarżające się na letni upał. Rozwiązaniem może być np. korzystanie z rolet lub markiz w sypialni.

Po drugie – komfort cieplny. Odpowiednia temperatura pomieszczeń to kolejny czynnik oddziałujący na nasze zdrowie. Zarówno zbyt wysoka, jak i zbyt niska temperatura nie sprzyjają zdrowiu,



Fot. Velux

zwłaszcza jeśli towarzyszy im niska wilgotność powietrza. Przy temperaturze powyżej 21°C bardziej wysychają śluzówki dróg oddechowych, co zmniejsza odporność i naraża na infekcje wirusowe oraz bakteryjne. Wysychają również spojówki oczu. Dodatkowo przy wysokiej temperaturze pogarsza się koncentracja i zdolności umysłowe, pojawiają się nadmierne pocenie i ryzyko zaburzeń elektrolitowych, a w konsekwencji zaburzenia rytmu pracy serca. Natomiast niskie temperatury powodują wychłodzenie organizmu, szczególnie niekorzystne dla małych dzieci i osób starszych.

Aby zapewnić komfort termiczny ważne jest zróżnicowanie temperatury w zależności od funkcji pomieszczenia, około 19°C w sypialni, około 25°C w łazience, około 21°C w pokoju dziennym.

Z badań wynika, że 10% Polaków skarży się na zbyt niską temperaturę w zimie przez większość czasu lub cały czas, a kolejne 21% przez jakiś czas. Niskie temperatury mogą z kolei prowadzić do infekcji dróg oddechowych i gardła. Wśród najczęstszych przyczyn wychłodzenia Polacy wymieniali: obniżanie kosztów ogrzewania (25%), trudności z utrzymaniem ciepła (17%), preferowanie niższej temperatury jako zdrowszej (17%), niewydajny system ogrzewania (17%) i otwieranie okien (16%).

Po trzecie – świeże powietrze. Warto wiedzieć, że człowiek wykonuje 22 tysiące oddechów dziennie, dlatego tak ważny jest dostęp do świeżego powietrza. Jest ono warunkiem koniecznym do zapobiegania poważnym chorobom, jak astma czy alergia, zwłaszcza u dzieci. Brak dostępu do świeżego powietrza wpływa również na pogorszenie wyników w nauce i pracy. Z kolei zdolność uczenia się dzieci przebywających w korzystnym klimacie wewnętrznym wzrasta o 15%.

Aby uzyskać optymalną jakość powietrza wewnątrz pomieszczenia, należy wietrzyć je 2–4 razy dziennie. Najlepsze jest połączenie wentylacji pasywnej poprzez klapy wentylacyjne i aktywnej poprzez wietrzenie z wykorzystaniem okien. Powinniśmy wietrzyć pomieszczenia rano, po wstaniu z łóżka, w trakcie gotowania, po wzięciu prysznica, w trakcie i po sprzątaniu, w trakcie suszenia prania wewnątrz pomieszczenia, po południu, po powrocie do domu i przed snem.

Polacy przyznają w badaniu, że najczęściej otwierają okna raz dziennie i 86% wietrzy mieszkania poprzez otwieranie okien. Chcąc zapewnić stały dostęp świeżego powietrza do domu,



Fot. Velux

warto stosować nawiewniki w oknach, które pozwalają na bieżącą wymianę powietrza, nawet gdy okna są zamknięte.

Po czwarte – dostęp do światła dziennego. Światło słoneczne poprawia nastrój, sprzyja lepszej wydajności, produktywności i nauce. Jego brak lub niedobór mogą powodować zaburzenia snu, stres, otyłość, zmęczenie i chorobę afektywną sezonową. Światło słoneczne jest zatem naturalnym antydepresantem. Jak pokazują badania, zmniejsza również ryzyko wystąpienia infekcji górnych dróg oddechowych.

Poszukując nowego domu, warto zwrócić uwagę na jego ustawienie pod kątem dostępu do światła dziennego oraz ograniczać korzystanie ze sztucznego oświetlenia. Z badania wynika, że osoby, które nie muszą korzystać ze sztucznego oświetlenia, deklarują bardzo dobry stan zdrowia i odczuwają dużo energii życiowej.

Po piąte – odpowiedni poziom wilgotności. Sprzątanie, gotowanie czy kąpiel zwiększają poziom wilgotności powietrza. Aktywność czteroosobowej rodziny powoduje, że do powietrza w domu trafia średnio 10 l wody dziennie.



Fot. Velux



Fot. Opoczno

Typowym efektem jest wilgoć skraplająca się na szybach. Może ona doprowadzić do powstania pleśni i poważnych problemów zdrowotnych, jak np. astma czy infekcje gardła.

Z badań wynika, że Polacy mają wątpliwości co do jakości warunków domowych, a najbardziej martwi nas właśnie zagrzybienie i pleśń w domu, taką obawę wyraża prawie co drugi badany (46%). Może tu pomóc dbałość o odpowiednią wymianę powietrza w domu poprzez regularne wietrzenie pomieszczeń, takich jak kuchnia czy łazienka.

„Barometr zdrowych domów 2016” to zbiór doświadczeń, postaw i zachowań Polaków w zakresie postrzegania stanu zdrowia, satysfakcji z warunków mieszkaniowych/domowych oraz wiedzy o poziomie zużycia energii w budynkach. Raport został opracowany w oparciu o badanie ogólnoeuropejskie, przeprowadzone przez Grupę VELUX w październiku 2015 roku wśród 14 000 Europejczyków z 14 krajów (Austrii, Belgii, Czech, Danii, Francji, Niemiec, Węgier, Włoch, Holandii, Norwegii, Polski, Hiszpanii, Szwajcarii i Wielkiej Brytanii). □



Fot. Velux



Fot. Velux

Profesjonalny System Płyt Klimatycznych Renovario do zwalczania wilgoci i pleśni

Pleśń? Skuteczny sposób na rozwiązanie problemu!

Grzyby pleśniowe mogą powstać i rozwijać się w miejscach, gdzie występują sprzyjające warunki, a więc: wilgoć, odpowiednia temperatura i podłoże.

Przyczyny powstawania pleśni są na ogół znane: nadmierna produkcja wilgoci w pomieszczeniach (pranie, gotowanie, suszenie) w parze z niedostateczną wentylacją, przemarzanie ścian, błędy wykonawcze i wiążące się z nimi mostki termiczne itp. Przy niskich temperaturach zewnętrznych i wysokiej wilgotności względnej powietrza pomieszczeń w miejscach niedostatecznie izolowanych może dojść do kondensacji pary wodnej. Jako obrazowy przykład może nam posłużyć chociażby zjawisko zaparowania lustra po kąpieli. Skutecznym rozwiązaniem tego problemu jest zastosowanie systemu Płyt Klimatycznych Renovario, który zapobiega powstawaniu wody kondensacyjnej i pleśni, a jednocześnie ze względu na bardzo dobre właściwości izolacyjne znacząco poprawia



Wrocław, Rynek 50

komfort cieplno-wilgotnościowy pomieszczeń. Wysoki stopień podciągania kapilarnego materiału powoduje szybkie i samoczynne odparowanie kondensatu, a zasadowy odczyn pH dodatkowo zabezpiecza przed niepożądaną pleśnią.

Płyta Klimatyczna Renovario – opis produktu

Mineralna płyta wyprodukowana z silikatu wapiennego, którego kryształki tworzą mikroporowaty szkielet. Miliardy otwartych mikroporów wypełnionych z zewnątrz powietrzem umożliwiają uzyskanie bardzo wysokiej kapilarności i paroprzepuszczalności. Płyta reguluje wilgotność względną powietrza i wprowadza zdrowy mikroklimat w pomieszczeniu. Służy do zabezpieczenia powierzchni przed wilgocią i zagrzybieniem. Dzięki właściwościom termoizolacyjnym i antypleśniowym stosowana jest do ocieplania ścian i sufitów od strony wewnętrznej. Jest materiałem niepalnym.



Poznań, ul. Posadzego 7

Płyty stosuje się do:

- zabezpieczania i usuwania problemów wilgoci, pleśni i nieprzyjemnego stęchłego zapachu w pomieszczeniach (ściany nieocieplone, występujące mostki termiczne, pomieszczenia o nadmiernej produkcji wilgoci, piwnice i sutereny),
- ocieplania ścian i sufitów od wewnątrz (budynki zabytkowe, sakralne, mieszkalne, użyteczności publicznej, używane okazjonalnie, o nietypowej konstrukcji).



Pleśń w okolicach nadproży i wnęk okiennych

systemem przeciwko pleśni

Na system Płyt Klimatycznych Renovario oprócz płyt składają się specjalne komponenty montażowe, które dzięki swoim właściwościom zapewniają prawidłowe i bezproblemowe funkcjonowanie aktywnie kapilarnego systemu:

- preparat grzybobójczy **RenoFungi** do usuwania zagrzybionych powierzchni,
- zaprawa klejąca **Klej PK** do przyklejania płyt,
- preparat gruntujący **RenoGrunt** do płyt,
- masa szpachlowa **Gładź PK1** do wygładzania i wyrównywania powierzchni płyt,
- farba silikatowa do wnętrz **RenoCoat**.

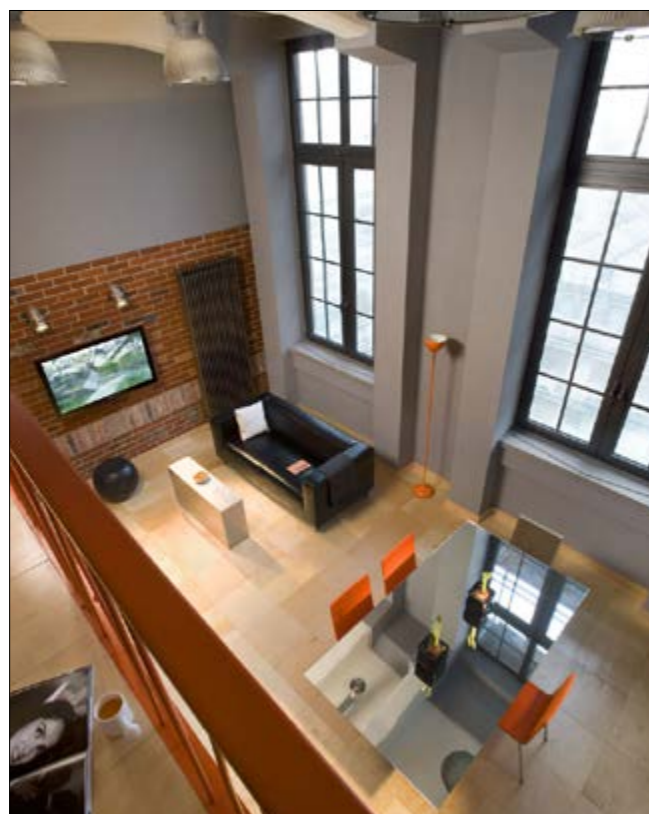

Zastosowanie Systemu Płyt Renovario w lofcie



Loft – ocieplenie od środka płytą Renovario

Montaż płyt krok po kroku



Znakowanie i docinanie płyt

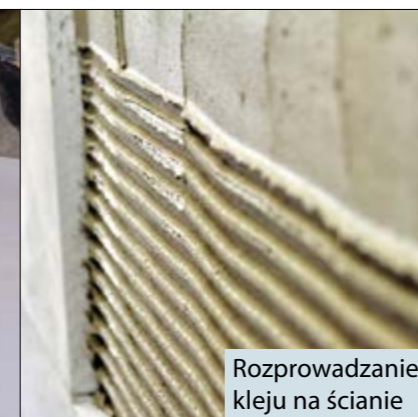

Rozprowadzanie kleju na ścianie



Przyklejanie płyt



Łączenie płyt na styk



Zatapianie siatki i szpachlowanie

Więcej informacji technicznych
dostępnych jest na stronie internetowej www.ecovario.pl

Certyfikaty, atesty i wyróżnienia

Płyty Renovario mają Europejską Aprobataę Techniczną, Atest Higieniczny, Deklarację Zgodności i uzyskały Klasyfikację Ogniową A1. Przez grono konserwatorów zabytków płyty zostały wyróżnione na Europejskiej Gieldzie Informacji Renowacyjnej w 2005 r. w Krakowie oraz dwukrotnie na Targach Konserwacji 2006 i 2010 w Toruniu.

Ecovario Sp. z o.o.
ul. Małopolska 27a, 77-200 Miastko
tel. 59 857 87 07
e-mail: info@ecovario.pl, www.ecovario.pl



Jak działają tynki renowacyjne

Tynki renowacyjne są w wielu sytuacjach wręcz niezastąpione. Ich porowata struktura i wysoka paroprzepuszczalność umożliwiają bowiem swobodny transport pary wodnej i stopniowe wysychanie podłoża, na którym są ułożone. Duża porowatość tynków zapewnia ponadto miejsce do zmagazynowania znajdujących się w murze szkodliwych soli. Dzięki temu powierzchnia tynku jest zabezpieczona zarówno przed wilgocią, jak i przed rozwarstwieniem mogącym powstać na skutek krystalizowania soli. Prawidłowe działanie tynku renowacyjnego wymaga jednak zachowania określonego reżimu technologicznego.

Przede wszystkim należy zwrócić uwagę na fakt, że **tynki renowacyjne nie zastąpią** prawidłowo wykonanej i funkcjonującej **izolacji przeciwwilgociowej lub przeciwwodnej budynku**. Zastosowanie samych tynków renowacyjnych nie sprawi, że nagle ze ścian zniknie woda, a z powietrza usunięty zostanie zapach stęchlizny. Jeśli nie będzie skutecznej izolacji przeciwwilgociowej, to ściany nigdy samoistnie nie będą suche. Zawsze należy usunąć źródło zawilgocenia, a nie tylko jego skutki w postaci mokrych ścian czy zapachu wilgoci i stęchlizny w powietrzu. Tynki renowacyjne ułatwiają i przyspieszają proces osuszania ścian po powodzi, zalaniu lub zawilgoceniu oraz umożliwiają wykonanie nowej wyprawy tynkarskiej na jeszcze wilgotnym podłożu. Zbyt wilgotne mury nie są bowiem odpowiednim podłożem dla nowych tynków wapiennych, cementowo-wapiennych czy cementowych, a czasami wręcz uniemożliwiają ich zastosowanie, np. w przypadku tynków gipsowych.

Zasada działania

Mechanizm działania tynków renowacyjnych polega na uzyskaniu takiej struktury wyprawy tynkarskiej, która umożliwi odparowanie wilgoci i wykrystalizowanie soli wewnątrz warstwy tynku zanim wilgoć pojawi się na jego powierzchni. **Tynk renowacyjny przejmuje z podłoża wilgoć w postaci ciekłej**, wchłaniając ją na głębokość tylko kilku milimetrów. Następnie wilgoć transportowana jest w kierunku zewnętrznej powierzchni tynku – na tym etapie następuje jej odparowanie – woda zmienia stan skupienia z postaci ciekłej na parę wodną. Bezpośrednio na powierzchni tynku wilgoć pojawia się już zatem wyłącznie w postaci pary wodnej. Natomiast w przypadku zwykłych, tradycyjnych tynków cementowych lub cementowo-wapiennych proces wysychania następuje tylko na powierzchni tynku. Oznacza to, że woda z zawilgoconego podłoża przechodzi w postaci ciekłej



Budynek przed renowacją
Fot. quick-mix



Budynek po renowacji, po zastosowaniu tynku renowacyjnego w strefie cokołowej
Fot. quick-mix

przez całą grubość warstwy i w takiej też postaci pojawia się na powierzchni tynku. Stałe zawilgoce nie tynku na całej grubości osłabia jego przyczepność i wytrzymałość, zmniejsza mrozoodporność oraz podwyższa podatność na skażenia biologiczne. Bardzo istotne jest również to, że odparowanie wody następuje na powierzchni tynku – oznacza to bowiem, że transportowane przez wodę sole tam właśnie się odkładają. Krystalizacja soli powoduje natomiast rozsadzanie i niszczenie spójności wierzchniej warstwy tynku, a także odspojenia i osypywanie powierzchni. W przypadku tynków renowacyjnych odparowanie zachodzi wewnątrz struktury tynku, a sole w ogóle nie trafiają na powierzchnię, są bowiem składowane w porach tynku, stopniowo je wypełniając przez kolejne lata eksploatacji. Skuteczność tynków renowacyjnych szacuje się na około 20–30 lat.

Tylko systemy

Tynki renowacyjne tworzą tzw. systemy, czyli zestawy kilku wzajemnie uzupełniających się materiałów, które powinny być zawsze stosowane łącznie. System składa się zazwyczaj z **obrutki, tynku podkładowego i tynku renowacyjnego nawierzchniowego** (właściwego). Oprócz tych materiałów stosowane są również materiały uzupełniające – **preparaty neutralizujące wykrystalizowane już w podłożu sole, preparaty grzybobójcze** itp. Każda warstwa ma określone zadanie i nie może zostać pominięta. Stosowanie rozwiązań systemowych, pochodzących od jednego producenta i postępowanie według zalecanej przez niego technologii jest gwarancją skuteczności tynków renowacyjnych.

Jak stosować tynki renowacyjne?

Technologia nakładania tynków renowacyjnych różni się od sposobu wykonywania tradycyjnych wypraw tynkarskich. Trzeba przede wszystkim zachować większy reżim technologiczny, zapewniający uzyskanie i zachowanie ich specyficznych właściwości. Dotyczy to nawet mieszania suchej mieszanki z wodą na etapie przygotowywania zaprawy. Trzeba ściśle przestrzegać zalecanej przez producenta ilości wody, a także czasu mieszania – tylko wówczas uzyska się zaprawę o oczekiwanym stopniu porowatości zarówno w stanie mokrym, jak i po utwardzeniu, gwarantującą skuteczność nałożonego tynku. Warstwy systemu powinny być wykonywane zgodnie z technologią, a szczególnie ważne jest przestrzeganie zalecanych grubości poszczególnych warstw.

Kolejne etapy prac:

- **Przygotowanie podłoża.** Stare tynki należy usunąć do wysokości około 80 cm powyżej widocznej linii zawilgocenia, wykuć zaprawę murarską ze spoin na głębokość około 20 mm. W przypadku

budynków popowodziowych tynki trzeba usunąć w całości, a podłoże zdezynfekować. Pomieszczenia, w których usunięto tynki, należy poddać procesowi osuszenia. Możliwości jest tutaj wiele, od osuszania naturalnego, przez sztuczne, np. kondensacyjne, po tak nowoczesne sposoby jak metoda mikrofalowa. W razie konieczności należy zastosować preparaty do odsalania lub odgrzybiania powierzchni. Po wykonaniu tych zabiegów, spoiny trzeba wypełnić nową zaprawą. Następnie należy wykonać warstwę szepną z obrutki, zaprawy o wysokiej wytrzymałości mechanicznej, która zapewni przyczepność kolejno nakładanym warstwom. Najczęściej zalecane jest nakładanie obrutki półkryjąco, na około 50% tynkowanej powierzchni.

- **Nakładanie warstwy podkładowej** stosowane jest przy średnim lub wysokim poziomie zasolenia. Jej zadaniem jest magazynowanie soli oraz wyrównanie podłoża, tynk renowacyjny jest bowiem skuteczniejszy, jeśli jego warstwa ma równomierną grubość. Przy niskim stopniu zasolenia podłoża nie stosuje się warstwy podkładowej. Bezpośrednio po ułożeniu powierzchni tynku podkładowego należy przeciągnąć twardą szczotką lub pacą zębatą, tak aby utworzyć rowki i nacięcia zwiększające przyczepność właściwej warstwy tynku renowacyjnego.
- **Nakładanie tynku renowacyjnego** magazynującego sole. Tynk nanosi się równomierną warstwą, ręcznie lub mechanicznie, na odpowiednio stwardniałą warstwę obrutki lub tynku podkładowego. Nadmiar ściąga się za pomocą łaty, a powierzchnię wyrównuje. Tynk należy lekko zacierać, ale bez filcowania powierzchni (aby go nie uszczelnić). Uzyskaną powierzchnię można malować.

Właściwości tynków renowacyjnych:

- duża porowatość (w stanie mokrym i po utwardzeniu)
- bardzo wysoka paroprzepuszczalność
- odpowiednia wytrzymałość mechaniczna dla starych, długotrwale zawilgoconych podłoży
- odporność na działanie soli rozpuszczalnych w wodzie
- niski współczynnik nasiąkliwości powierzchniowej.

Sebastian Czernik

Jak i czym uszczelnić pomieszczenia wilgotne

Źle wykonana izolacja przeciwwilgociowa w budynku to jedna z najczęstszych przyczyn powstawania grzybów w domach i mieszkaniach. Działania profilaktyczne pozwolą zminimalizować jej skutki lub pozbyć się problemu. Jednym z nich jest odpowiednie wykonanie izolacji przeciwwilgociowej w łazience.

Zalanie mieszkania sąsiada to najbardziej oczywista konsekwencja braku lub nieodpowiedniego wykonania izolacji przeciwwilgociowej. Jest jeszcze kilka innych: odspojenie i pękanie płytek, pękanie murów oraz rozwój korozji biologicznej, czyli wzrost grzybów i glonów.

Po co uszczelniać?

Wyposażenie łazienki w zafugowaną klasycznie okładzinę ceramiczną nie uwalnia od problemu zalania mieszkania położonego niżej. Płytki są odporne na wilgoć, ale nie stanowią wodoszczelnego zabezpieczenia podłoża, pomimo ich małej nasiąkliwości. Jeszcze większym problem są fugi. Gwarancje producenta dotyczące wodoodporności nie mają nic wspólnego z wodoszczelnością. Załóżmy jednak, że wszystkie materiały użyte do wykonania okładziny są wodoszczelne. Niestety, to nie wystarczy. Ponieważ przez wszelkie szczeliny, wzdłuż krawędzi wanien i brodzików woda może przesiąkać i prowadzić do zawilgocenia podłoża. Z różnych powodów przeznaczone do tego celu materiały uszczelniające odspajają się od płytek, armatury itp., tworząc idealne warunki do penetracji wody pod okładzinę.

Zawilgocenie jest szczególnie groźne w wypadku podłoża wykonanych z gazobetonu, płyt gipsowo-kartonowych, mas gipsowych. Jego konsekwencją mogą być uszkodzenia, takie jak: wypłykiwanie spoiwa, niszczenie betonu, powstawanie rys, zagrzybień i wykwitów. Miejsca narażone na czasowe oddziaływanie wilgoci i wody nazywane są wilgotnymi i mokrymi strefami budynku. Są to przede wszystkim podłoga i ściany w pobliżu kabiny prysznicowej, umywalki i wanny. Przyjmuje się, że do strefy mokrej należy cała powierzchnia podłogi i część ścian do 10 cm wysokości ponad nią.

Czym uszczelniać?

W miejscach o podwyższonej wilgotności, takich jak łazienki, natryski, toalety, kuchnie, pralnie itd., zaleca się stosowanie dodatkowego zabezpieczenia przed wilgocią w postaci jedno- lub

dwuskładnikowych bezspoinowych folii uszczelniających lub wodoszczelnych zapraw cementowych. Materiały tego typu są na tyle wytrzymałe, że nadają się również do izolacji balkonów, tarasów, a nawet zbiorników wodnych.

Folia w płynie

Najpopularniejszym materiałem do tego typu uszczelnień jest tzw. folia w płynie. Jest to wodna dyspersja tworzyw sztucznych, złożona ze spoiwa polimerowego, wypełniaczy i środków modyfikujących. Stosuje się ją pod ściennie i podłogowe płytki ceramiczne. Folia jest dostępna w postaci gotowej do nanoszenia. Ich najważniejszą zaletą, oprócz izolacyjności, jest elastyczność, czyli możliwość kompensacji odkształceń występujących w podłożu. Należy jednak pamiętać, że folie w płynie nie zapewnią wodoszczelności pomieszczeń bez zastosowania potrzebnych akcesoriów. Dobrze jest stosować rozwiązania systemowe, które mają aprobatę ITB. System taki zawiera komplet materiałów (folie oraz akcesoria) współgrające ze sobą pod względem przyczepności i izolacji.

Uszczelnienia dwuskładnikowe

Dwuskładnikowe zaprawy uszczelniające produkowane są najczęściej na bazie cementu portlandzkiego z dodatkiem środków poprawiających elastyczność i szczelność. Do suchej mieszanki zamiast wody dodaje się drugi komponent – emulsję polimerową. Masy dwuskładnikowe charakteryzują się

Montaż akcesoriów

Pierwszymi elementami, które należy przymocować w systemie uszczelnień, są narożniki wewnętrzne i zewnętrzne. W tym celu folię elastyczną lub cementową zaprawę uszczelniającą nanosi się na podłoże w narożnikach pomieszczenia, na krawędziach połączeń ścian z podłogą i z sąsiednimi ścianami oraz wzdłuż dylatacji podkładu. Następnie w świeżo rozprowadzoną masę wtapia się perforowane pasy boczne narożników i taśm uszczelniających. Podobnie należy postąpić w przypadku izolacji podejść rur instalacji wodno-kanalizacyjnych i kratek ściekowych.

Do izolacji tego typu miejsc wykorzystuje się pierścienie ściennie i przypodłogowe. Po wykonaniu zabezpieczenia wszystkich newralgicznych miejsc pokrywa się masą uszczelniającą zarówno akcesoria, jak i wszystkie pozostałe przewidziane do izolacji powierzchnie. Masę uszczelniającą nakłada się w dwóch warstwach. Pierwszą warstwę zawsze nanosi się pędzlem lub wałkiem malarskim, drugą – za pomocą pacy stalowej, pędzla lub wałka malarskiego. Nanoszenie drugiej warstwy można rozpocząć po całkowitym wyschnięciu pierwszej warstwy (z reguły po kilku godzinach). Grubość warstwy hydroizolacji powinna wynosić od 1 do 5 mm. Wszystkie prace należy wykonywać przy temperaturze podłoża od +5 do +30°C. Świeżo wykonane powierzchnie (np. tynki, posadzki) mogą być uszczelniane po minimum 14 dniach od czasu ich wykonania. Powierzchnie uszczelnione należy chronić przez około 3 dni przed oddziaływaniem wody pod ciśnieniem.



Fot. Atlas

dobłą przyczepnością do materiałów budowlanych i wysoką odpornością na niskie temperatury, co pozwala na stosowanie ich na tarasach i balkonach czy nawet jako zewnętrzne izolacje ścian piwnicznych. Są odporne na sole zawarte w wodzie lub w powietrzu. Niektóre z nich są zdolne do mostkowania rys o szerokości do 0,8 mm i wykazują odporność na środowisko agresywne. Mogą być używane także jako powłoka ochronno-uszczelniająca w komunalnych oczyszczalniach ścieków, zbiornikach na gnojowicę itp. Ich wodoszczelność dochodzi do 70 m słupa wody. Podobnie jak w przypadku folii jednoskładnikowych, aby osiągnąć szczelność powierzchni przy zastosowaniu uszczelnień dwuskładnikowych, należy użyć wraz z nimi odpowiednich akcesoriów.

Niezbędne akcesoria

Aby skutecznie uszczelniać powierzchnie jedno- i dwuskładnikowymi foliami, trzeba zastosować kilka niezbędnych akcesoriów. Są nimi taśmy uszczelniające, narożniki i pierścienie. Taśm używa się do zabezpieczania przerw dylatacyjnych i krawędzi, np. na styku dwóch ścian lub ścian z podłogą. Narożniki uszczelniające stosuje się w wewnętrznych i zewnętrznych narożach ścian, przy podłodze. Natomiast pierścienie wklejane są przy kratkach ściekowych oraz w miejscach przejść rur instalacyjnych przez ściany i podłogi. Najczęściej oferowane taśmy mają szerokość 120 mm i jednolitą

Jak wykonać uszczelnienie?



Podstawą skutecznego i ekonomicznego wykonania uszczelnienia jest dobrze przygotowane podłoże. Ocenę każdego podłoża zaczyna się od sprawdzenia jego podstawowych właściwości. Podłoże pod system uszczelnień powinno być nośne, tzn. mocne, stabilne i oczyszczone z kurzu, brudu, wykwitów solnych i słabo przylegających fragmentów podłoża, pozostałości starych farb, olejów i innych substancji mogących osłabić przyczepność folii bezpoinowej. Występujące na ścianach rysy i ubytki należy mechanicznie poszerzyć i wypełnić zaprawą wyrównującą. Wyrównanie powierzchni całej ściany trzeba wykonać za pomocą zaprawy tynkarskiej. Aby wyrównać powierzchnię podłóg, można wylewać cementowy podkład podłogowy. Podłoża szczególnie chłonne zaleca się zagruntować emulsją gruntującą. Dobór środka gruntującego należy poprzedzić sprawdzeniem chłonności podłoża. Jeśli charakteryzuje się ono niską nasiąkliwością, trzeba je zagruntować przy użyciu preparatów zwiększających przyczepność.

W swoim składzie zawierają one kruszywo nadające podłożu chropowatość, przez co znacząco wzrasta wielkość powierzchni szcpej i wartość przyczepności. Wszystkie podłoża pyliste lub wykonane z materiałów gipsowych bądź pochodnych należy przeszlifować i odpylić. Folię można nakładać po całkowitym wyschnięciu powierzchni, potwierdzonym testem folii. Na podłożu trzeba ułożyć kawałek folii z tworzywa sztucznego, przycisnąć ją i po kilku minutach ocenić wizualnie jej powierzchnię. Jeżeli występuje skroplona para wodna, podłoże nie nadaje się do ułożenia folii.

grubość 0,75 mm. Akcesoria wykonane są przeważnie z ekstremalnie odpornego na rozerwanie poliestru – poprzecznie elastycznego. Występująca w środkowym obszarze warstwa uszczelniająca jest wykonana z bardzo odpornego termoplastycznego elastomeru. Materiał ten ma zdolność odkształcenia poprzecznego i jest bardzo dobrze przyczepny do wszelkiego rodzaju mas uszczelniających. Taśmy, narożniki i pierścienie zatapia się w świeżo naniesionej pierwszej warstwie folii, a po jej wyschnięciu nakłada się na wszystko warstwę drugą.

Cementowe zaprawy uszczelniające

Zaprawy hydroizolacyjne sprzedawane są w postaci suchej mieszanki wysokiej jakości cementów, żywic proszkowych najnowszej generacji, wypełniaczy mineralnych oraz środków modyfikujących. Oprócz uszczelniania powierzchni pod okładzinami, na które woda działa bezciśnieniowo, można nimi izolować zbiorniki wodne. Podłożem dla zaprawy cementowej może być porowata powierzchnia mineralna, taka jak: tynk cementowy, cementowo-wapienny, podkład podłogowy, elementy betonowe i żelbetowe. Zaprawy te znajdują zastosowanie zwłaszcza w uszczelnieniach piwnic i fundamentów. Służą także do zabezpieczania przed wilgocią starych budynków i ich elementów. Mają wysoką odporność na chemikalia. Niektóre zawierają w swoim składzie wnikające w podłoże aktywne środki, które wchodzą w reakcję z wodą i tworzą krystaliczne substancje zatykające pory materiału. Minusem jest mała grubość warstwy i w związku z tym jej podatność na uszkodzenia, co może skutkować pęknięciem powierzchni i utratą wodoszczelności całej warstwy. Zaprawa może być stosowana na ścianach i podłogach, wewnątrz i na zewnątrz budynku.

Zapobieganie powstawaniu glonów i grzybów jest z pewnością łatwiejsze niż ich usuwanie. Uszczelnianie pomieszczeń szczególnie narażonych na rozwój korozji, pozwala wyeliminować lub zminimalizować problem.

Odpowiednio wykonana izolacja przeciwwilgociowa zapobiega powstawaniu zagrzybienia w domach i mieszkaniach. Rozwój korozji biologicznej, czyli wzrostu grzybów i glonów to jedna z konsekwencji braku izolacji.

Przed wykonaniem uszczelnienia należy zapoznać się z instrukcją zawartą na opakowaniu lub karcie technicznej wyrobu i przestrzegać zasad w niej podanych.

Piotr Idzikowski

Wilgoć pod kontrolą

Można jej zapobiec tylko w jeden sposób – wykonując skuteczną hydroizolację w pomieszczeniach, w których korzystamy z wody. A sprawdzone materiały systemowe do tego celu oferuje firma Weber.

Dlaczego hydroizolacja jest niezbędna

O tym, że wilgoć jest szkodliwa dla zdrowia, nie trzeba nikogo przekonywać. Po jej wpływie bowiem tworzy się na ścianach, suficie i podłodze pleśń i rozwijają się grzyby. Przebywanie zaś w takim środowisku podrażnia górne drogi oddechowe, powoduje bóle mięśni i stawów oraz niekorzystnie wpływa na samopoczucie. A szczególnie groźne jest dla alergików.

Ale to nie wszystko. Wilgoć jest również bardzo niebezpieczna dla budynku, bo prowadzi do powolnej korozji murów, a zwłaszcza wszelkich elementów metalowych. Ponadto w zawilgoconych pomieszczeniach pojawiają się brzydkie plamy i zacieki, psując ich estetykę. A towarzyszy im zapach stęchlizny, którego nie pokonają żadne preparaty zapachowe.

Oczywiście ważna jest sprawna wentylacja, ale ona nie wystarczy, jeśli pod płytkami i w różnych zakamarkach będzie się gromadziła woda, bez możliwości wyparowania. Dlatego skutecznym sposobem ochrony przed niechcianą wilgocią jest prawidłowo położona hydroizolacja, zapobiegająca wnikaniu wody w podłoże.

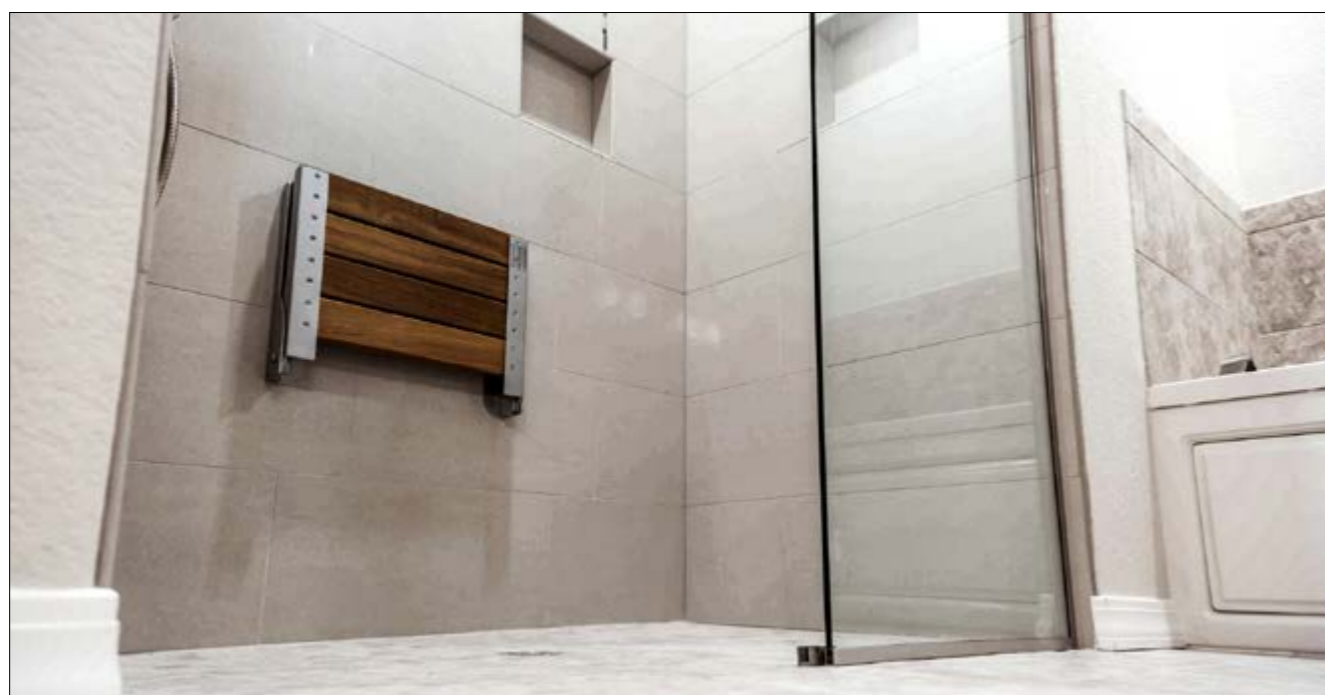

Miejsca szczególnie narażone na wilgoć

Łazienki, kuchnie, pralnie i toalety to pomieszczenia nazywane mokrymi. W nich bowiem korzystamy z wody, którą bardzo często zalewamy ściany i podłogę. A na kontakt z wodą narażone są zwłaszcza kabiny prysznicowe, okolice wanny, umywalki czy zlewozmywaka. Same płytki ceramiczne nie zapewnią jednak odpowiedniej szczelności na tych powierzchniach. Newralgicznym miejscem są też fugi, które często ulegają wykruszeniu i zwykle charakteryzują się dużą nasiąkliwością. W efekcie wilgoć łatwo przedostaje się pod okładzinę ceramiczną, pod którą szybko rozwija się pleśń. Z czasem płytki zaczynają odpadać, ukazując spustoszenie dokonane przez wilgoć.

Aby odciąć drogę wilgoci do podłoża, niezbędne jest staranne położenie hydroizolacji, zgodnie z zaleceniami producenta.

Rozwiązania systemowe najskuteczniejsze

Nowoczesne systemy hydroizolacji zapewniają kompleksową ochronę pomieszczeń przed wilgocią. W ich skład wchodzi zarówno materiały przeznaczone do wykonywania izolacji powłokowych, jak i produkty uzupełniające.

Izolację powłokową nanosi się bezpośrednio na podłoże i na niej – po wyschnięciu – układa płytki ceramiczne. Produkuje się ją na bazie dyspersji tworzyw sztucznych, dzięki czemu doskonale przylega do podłoża i po wyschnięciu tworzy trwałą, elastyczną powłokę, chroniącą warstwy konstrukcyjne pod okładziną ceramiczną.



O szczelności ochrony przed wodą decydują również pozostałe produkty wchodzące w skład systemu (np. grunt, masy do wypełnienia dylatacji czy taśmy uszczelniające).

Warto jednak pamiętać, że najlepiej stosować produkty z tego samego systemu konkretnego producenta. Będziemy mieli wtedy pewność, że wszystkie użyte materiały do siebie pasują i nie zachodzą między nimi niepożądane reakcje chemiczne.

Sprawdzonym przez wykonawców systemem hydroizolacji pomieszczeń mokrych jest propozycja marki Weber, którego podstawowym elementem jest **folia w płynie weber.tec 822**. Preparat ten można stosować zarówno na podłożach betonowych oraz gipsowych (płyty, tynki), jak i cementowo-wapiennych.

W skład tego systemu wchodzi jeszcze m.in. **grunt weber PG212**, taśmy uszczelniające **weber.tec uni 120/70** oraz narożniki i mankiety z serii **weber.tec uni**.

Jak to zrobić?

Zaczynamy od starannego przygotowania podłoża. Musi być ono nośne, stabilne, czyste, pozbawione plam z oleju i tłuszczu oraz pyłu. Wszystkie zanieczyszczenia osłabiłyby bowiem przyczepność podłoża. Ewentualne zaś ubytki należy uzupełnić zaprawą odpowiednią dla danego podłoża.

Szczególnej staranności wymaga uszczelnienie niewralgicznych miejsc. Są to przede wszystkim styki podłogi ze ścianą i punkty przejścia rur. Do trwałego ich zabezpieczenia przed przeciekaniem służą specjalne taśmy i mankiety uszczelniające.

Kolejna czynność to zagruntowanie podłoża. Jest to zabieg konieczny zwłaszcza na podłożach chłonnych (np. gipsowych), bo zdecydowanie poprawi ich przyczepność. W systemie marki Weber doskonale sprawdza się **grunt weber PG212**.

Aplikowanie hydroizolacji można rozpocząć dopiero po wyschnięciu gruntu. Rozpoczynamy od wklejenia narożników, mankietów i taśm **weber.tec uni** na świeżo naniesiony materiał **weber.tec 822**. Następnie folię w płynie nakładamy na powierzchnię ścian i podłogi przy użyciu



pędzla, wałka lub pacy, dokładnie pokrywając całą powierzchnię. A po wyschnięciu tej warstwy folii nakładamy drugą, prostopadle do kierunku ułożenia pierwszej warstwy, dokładnie rozprowadzając preparat na całej powierzchni. I znowu czekamy, aż dobrze wyschnie.

Teraz kolej na przygotowanie elastycznej zaprawy do przyklejania płytek. Suchą zaprawę **weber ZP414** mieszamy z wodą w proporcjach podanych na opakowaniu. Do tego celu najlepiej użyć mieszadła elektrycznego, dzięki czemu uzyskana masa będzie pozbawiona grudek. Po wymieszaniu pozostawiamy zaprawę na około 5 minut i mieszamy ponownie.

Gotową zaprawę наносimy na podłoże gładką krawędzią pacy, a następnie rozprowadzamy krawędzią zębatą. Kolejny krok to naniesienie zaprawy na spody płytek – w taki sam sposób jak na podłoże.

Płytki przykleja się, mocno przyciskając je do warstwy zaprawy i jednocześnie lekko przesuwając. Na ewentualną korektę ułożenia płytki mamy około 20 minut.

Po upływie przynajmniej 24 godzin można przystąpić do fugowania. Przed tą czynnością należy jednak usunąć resztki zaprawy klejowej ze spoin oraz całą powierzchnię oczyścić z kurzu, pyłu i innych zanieczyszczeń. Następnie zaprawą fugową, np. **weber.fug 877**, przygotowaną według instrukcji na opakowaniu, należy dokładnie wypełnić spoiny między płytkami za pomocą gumowej pacy, a jej nadmiar zebrać.

Przestrzeganie instrukcji producenta kluczem do sukcesu

Na każdym opakowaniu produktów stosowanych przy zabezpieczeniu pomieszczeń przed wilgocią znajduje się dokładny opis, jak należy je przygotować i aplikować. A skrupulatne przestrzeganie podanych tam zasad postępowania zagwarantuje jakość wykonanej pracy i tym samym trwałość hydroizolacji.

Szczególnie dużą uwagę należy zwracać na zalecane przerwy technologiczne między kolejnymi etapami prac. Nakładane warstwy muszą bowiem uzyskać odpowiednią konsystencję, aby nie nastąpiły między nimi niepożądane reakcje.

W razie jakichkolwiek wątpliwości można skorzystać z porad specjalistów firmy Weber lub zamieszczonych na stronie <https://www.pl.weber>

Saint-Gobain Construction
Products Polska sp. z o.o.
Weber - Biuro w Warszawie
ul. Cybernetyki 9, 02-677 Warszawa
tel. +48 22 457 14 57, infolinia 801 620 000



Jak się pozbyć pleśni i grzyba z łazienki

Łazienka to pomieszczenie, w którym panuje specyficzny mikroklimat. Wysokie temperatury, duża wilgotność i nieustanny kontakt z wodą sprzyjają rozwojowi różnych mikroorganizmów. W połączeniu ze słabą wentylacją tylko krok do powstania szkodliwych pleśni i grzybów. Podpowiadamy, jak się ich pozbyć.

Przyczyny pojawienia się pleśni

Pleśń najlepiej rozwija się w środowisku o podwyższonym zawilgoceniu i umiarkowanych temperaturach. Na ścianach wewnątrz pomieszczeń są to miejsca występowania mostków termicznych, spowodowane brakiem docieplenia muru, gdzie na styku powierzchni ściany z otoczeniem występuje zjawisko skraplania się wilgoci. Takie miejsca charakteryzują się stałą podwyższoną wilgotnością, która sprawia, że łatwo przylegają do nich mikrocząsteczki organiczne (kurz, tłuszcz itp.) i tworzą znakomite warunki dla rozwoju pleśni.



Fot. Śnieżka

Osadzające się na takim podłożu zarodniki pleśni szybko wytwarzają grzybnię, która systematycznie wraza w ścianę, a obumieranie starych komórek i mnożenie się nowych zwiększa obecność substancji organicznych, stanowiących podłoże dla rozwoju innych organizmów.

W miarę wzrostu kolonii pleśni rośnie dodatkowo stopień absorbowanej przez nią wilgoci bytowej, unoszącej się z prądami konwekcyjnymi powietrza. W rezultacie powiększa się zakres oddziaływania pleśni na ścianę, a warunki mieszkaniowe ulegają pogorszeniu. Wyjściem z takiej sytuacji jest ocieplenie ściany. Bardzo dobrym i zarazem najprostszym rozwiązaniem są osuszacze powietrza, które niwelują stopień zawilgocenia naszego domu.

Mogą też występować inne przyczyny zawilgocenia, np. przebiegające w murze nieocieplone rury wodociągowe, które również na powierzchni ściany tworzą mostki termiczne. Ich otulenie zazwyczaj usuwa problem.

Utrzymywanie się wilgoci w ścianie może też być skutkiem zacieków, które spowodowane są wadliwie działającymi instalacjami wodno-kanalizacyjnymi, niewłaściwymi systemami odprowadzania wód deszczowych, ich uszkodzeniami, błędnymi rozwiązaniami konstrukcyjnymi budynku

powodującymi podcieki (np. brakiem lub złym wykonaniem okapów, niespełnieniem wymogów technologicznych dotyczących spadków połaci dachowych, powierzchni tarasów i balkonów), złym wykonawstwem lub brakiem konserwacji (zapchaniem) instalacji odprowadzających wodę itp. Takie usterki bezwzględnie wymagają usunięcia.

Pojawianie się kolonii pleśni może również wynikać z przyczyn prozaicznych: braku wentylacji w pomieszczeniu, zwłaszcza takim, gdzie występują zjawiska podwyższonej emisji pary wodnej, np. w łazienkach. Prądy konwekcyjne unoszą ją do stref, gdzie ulega skraplaniu. Wyjściem z sytuacji jest zmiana warunków klimatycznych w pomieszczeniu (zwiększenie cyrkulacji powietrza, optymalizacja wentylacji grawitacyjnej itp.).

Pleśń i grzyb w łazience

Czarny, zielony, brązowy czy nawet biały nalot na fugach glazury oraz w rogach wanny lub kabiny prysznicowej to częsty obraz łazienek z niesprawnie działającym systemem wentylacyjnym, słabo ogrzewanych, niewietrzonych i źle zaizolowanych. Brak wymiany powietrza to bezpośrednia przyczyna tworzenia się pleśni. Pośrednio do tego problemu przyczynili się także projektant budynku, wykonawca i użytkownicy. Bardzo często przyczyną zagrzybienia fug są bowiem źle ułożone płytki lub nieumiejętnie zamocowane brodziki, wanny czy umywalki. Niefachowość osoby wykonującej łazienkę powoduje, że w narożnikach okładziny lub przy wspomnianych elementach gromadzi się woda, co powoduje trwałe zawilgocenie ściany lub podłogi.



Fot. Den Braven

Z pozoru wydawać by się mogło, że takie wykwyty nie stanowią wielkiego problemu, a przetarcie szmatką wystarczy, by się ich pozbyć. Nic bardziej mylnego, ponieważ bez zlokalizowania przyczyny i usunięcia całej grzybni nieestetyczny nalot powróci w krótkim czasie. Zewnątrz ślady pleśni są jedynie objawem tego, co dzieje się w środku. Zazwyczaj zainfekowane są całe fugi, silikonowe uszczelnienia, a w niektórych przypadkach nawet mur. Pojawienie się na powierzchni widocznych plam jest efektem rozwijającej się wewnątrz już od dłuższego czasu pleśni lub grzyba.

W zwalczaniu tego typu niechcianych gości najważniejsza jest szybka reakcja i dogłębne działanie, które nie pozwoli im się rozprzestrzenić i zadomowić. Pierwszym krokiem będzie dokładne

usuwanie zajętych pleśnią miejsc – fugę należy całkowicie i dokładnie usunąć, a silikonowe uszczelnienia wyciąć ostrym nożem możliwie głęboko. Drugim etapem jest pokrycie tych fragmentów specjalnym środkiem pleśniobójczym lub grzybobójczym. Pozostawienie choćby odrobiny grzyba lub pleśni stanie się siedliskiem następnych wykwitów. Dlatego bardzo ważne jest użycie specjalnego środka, który na dobre usunie wszelkie pozostałości. Pamiętając, że oczyszczane miejsca zazwyczaj zlokalizowane są w pobliżu armatury i ceramiki łazienkowej, należy wybrać przeznaczony do tego preparat, który nie zniszczy powierzchni glazurowanych, szkliwionych itp.

Usuwanie zajętych pleśnią fug i dokładne zaimpregnowanie tych miejsc przeznaczonym do tego środkiem pozwoli uporać się z bieżącym problemem. Jednak w łazience, która już raz została zaatakowana przez tego typu mikroorganizmy, problem może powracać. Dobrym sposobem na uniknięcie pojawienia się nowych wykwitów jest zastosowanie materiałów odpornych na działanie pleśni i grzybów. Dobrze jest wypełnić oczyszczone spoiny specjalną fugą, która nie jest podatna na wnikanie wody i brudu. W ten sposób łatwiej będzie po każdej kąpieli osuszyć te miejsca. Również różnego rodzaju uszczelnienia warto wykonać przy użyciu silikonów, które przeznaczone są do pomieszczeń sanitarnych i wykazują odporność na pleśń i grzyby. Na rynku dostępnych jest wiele środków tego typu. Dobrym, ale dość drogim rozwiązaniem jest zastosowanie fugi epoksydowej. Zaletą tego typu spoiny jest m.in. wysoka odporność na zawilgocenie.

Bez względu jednak na sposób wypełnienia spoiny wymagana jest zmiana mikroklimatu w łazience oraz zapewnienie w niej większej wymiany powietrza. Inaczej zagrzybienie wcześniej czy później powróci. Należy więc często wietrzyć pomieszczenie.

Warunki termiczne wewnątrz pomieszczenia także wpływają na rozwój pleśni. Niskie temperatury ograniczają ruchy konwekcyjne powietrza, a więc spowalniane zostają procesy osuszania miejsc mokrych na ścianach. Niedogrzewanie pomieszczeń może więc stanowić czynnik wspomagający ich wegetację.

Jak usunąć pleśń ze ściany?

Jedynym sposobem jest usunięcie pleśni z powierzchni ściany wraz z usunięciem przyczyn zawilgocenia. W żadnym innym przypadku gwarancji takich nie ma.

Usuwanie pleśni najprościej daje się przeprowadzać metodami mechaniczną i chemiczną: mechanicznie zdiera się warstwę pleśni wraz z grzybnią, a chemicznie oczyszczoną powierzchnię odkaża odpowiednimi preparatami pleśnio- i grzybobójczymi. W trakcie wykonywania takich prac bezwzględnie należy przestrzegać zaleceń ich producentów, aby nie doszło do przypadkowych zatruć. Tak przygotowaną powierzchnię ściany wykańcza się zgodnie z regułami sztuki budowlanej.

Czyszczenie ścian i elewacji

Zainfekowaną powierzchnię należy wstępnie oczyścić z nalotów jeszcze przed zastosowaniem preparatu grzybobójczego. Technologię czyszczenia (ręcznie lub mechanicznie – za pomocą myjki ciśnieniowej) trzeba dobrać indywidualnie do sytuacji. O wyborze decyduje wielkość powierzchni, jej lokalizacja i stopień zainfekowania. Bardzo silne naloty trzeba usunąć mechanicznie. Jeśli zagrzybienie powierzchni jest lekkie, naloty można zdrapać szczotką na mokro i odkurzyć z pyłu.

Szczegóły techniczne, a więc typ dyszy oraz wielkość ciśnienia w przypadku mycia ciśnieniowego lub sztywność włosia szczotek do usuwania ręcznego, należy dobrać odpowiednio do intensywności zabrudzenia i wytrzymałości podłoża.

W trakcie czyszczenia trzeba być przygotowanym na ryzyko odpadania słabych warstw podłoża. Jakość podłoża można określić na podstawie próby mycia jego fragmentu. Jeśli np. tynk jest słaby, a nie jest przewidziana jego wymiana, lub gdy czyszczona powierzchnia jest niewielka, np. w przypadku fug, nalot należy usuwać ręcznie, używając szczotek z odpowiednio sztywnym włosiem. Myjką wysokociśnieniową z dyszą z płaskim strumieniem wody posługujemy się, usuwając naloty z elewacji, gdy tynki są silnie związane z podłożem i nie zachodzi ryzyko ich uszkodzenia.

Odkazanie

Preparat odkażający nanosi się równomiernie na podłoże pędzlem, wałkiem malarskim lub metodą natryskową. Ze względu na możliwość występowania grzybni w różnych fazach rozwoju (łatwą do unicestwienia grzybnię wegetatywną i kiełkującą zarodniki oraz dużo bardziej odporne formy przetrwalnikowe takie jak konidiami) preparat trzeba nanosić kilkakrotnie.

Zabezpieczanie przed ponownym wystąpieniem korozji

Jeżeli skuwana była wierzchnia warstwa podłoża, należy ją odtworzyć, używając odpowiednich zapraw (zgodnie z technologią ich stosowania). Malowanie powierzchni, na których zastosowano preparat grzybobójczy, można przeprowadzić nie wcześniej niż po 48 godz. od użycia środka. W przypadku zastosowania preparatu wewnątrz użytkowanie pomieszczeń można rozpocząć po upływie 48 godz. od naniesienia środka. Do malowania najlepiej użyć preparatów lub farb silikonowych. Ograniczą one chłonność podłoża i zmniejszą ryzyko ponownego skażenia.

Anna Bartoszevska

Jakie farby nadają się do malowania kuchni i łazienki

Kuchnie i łazienki to pomieszczenia szczególnie narażone na działanie wilgoci oraz silne zabrudzenia. Można jednak cieszyć się w nich pięknymi kolorami i efektami dekoracyjnymi bez konieczności okładania ścian glazurą od góry do dołu, a przy tym zachować czystość i zapobiec powstawaniu grzybów i pleśni. Rozwiązanie jest proste: specjalistyczne farby.

Wybór odpowiedniej farby

Osiadający na ścianach tłuszcz, opary z gotującej się wody i pryskające potrawy nie muszą odbierać przyjemności z gotowania, a długie, gorące kąpiele czy zabawy wodne maluchów wiązać się z zagrożeniem powstania grzybów i pleśni w łazience. Na rynku dostępne są bowiem specjalistyczne farby przeznaczone do malowania tego typu pomieszczeń. Są one produkowane z wykorzystaniem zaawansowanych technologii, pozwalających zapobiegać niechcianym niedoskonałościom ścian w pomieszczeniach szczególnie podatnych na wilgoć i powstawanie zabrudzeń.

Wybierając farbę do kuchni lub łazienki, należy uważnie przyjrzeć się parametrom wskazywanym przez producenta. Zwłaszcza w przypadku łazienek warto pomalować ściany i sufit farbami o podwyższonej odporności na działanie wilgoci. Farby dedykowane takim pomieszczeniom tworzą powłokę, która umożliwi przepuszczanie pary wodnej, zapewniając oddychanie ścian, co znacznie ogranicza powstawanie i rozwój bakterii oraz grzybów pleśniowych. W kuchni doskonale sprawdzą się farby odporne na wnikanie zabrudzeń. Aby nie stresować się plamami powstałymi podczas gotowania i codziennej krzątaniny, warto wybrać produkt o podwyższonej odporności na niektóre



Fot. Śnieżka

plamy jakże częste w kuchni, jak choćby z tłuszczów. Ponieważ mimo wszystko od czasu do czasu zdarzy nam się ścianę ubrudzić, najłatwiej będzie taką plamę usunąć i nie pozostawić śladu po czyszczeniu, jeśli zdecydujemy się na pomalowanie ścian farbami o najwyższej, pierwszej klasie odporności na szorowanie. Różne powstałe zanieczyszczenia można wówczas z łatwością usunąć za pomocą wilgotnej ściereczki, bez obaw o nieestetyczne przetarcia.

Deklarowana klasa ścieralności może być bardzo pomocna przy doborze farby do konkretnych pomieszczeń, których charakter bezpośrednio wpływa na ryzyko wystąpienia niepożądanych naleciałości na ścianach. I tak, w miejscach słabo eksploatowanych i mniej narażonych na zabrudzenia i otarcia wystarczą farby w 2. klasie ścieralności według normy europejskiej. Z kolei do salonów lepiej sięgnąć po preparaty o najwyższych parametrach. Podobnie jest w przypadku kuchni i łazienek, w których powłoka malarska ma dodatkowo kontakt z wilgocią. Tam sprawdzą się produkty o najwyższej zawartości spoiw wiążących, czyli w 1. klasie. Druga, a czasem nawet trzecia lub czwarta kategoria ścieralności z powodzeniem sprawdzą się natomiast przy sufitach. Rzadko się przecież zdarza, że jesteśmy zmuszeni do szorowania ich powierzchni. Większe znaczenie ma tu połysk: do sufitów nie zaleca się farb satynowych ze względu na zbyt mocne odbijanie światła i uwidacznianie niedoskonałości podłoża. Lepsze będą więc matowe lub głęboko matowe (antyrefleksyjne).



Fot. Tikkurila



Fot. Becker



Fot. Tikkurila

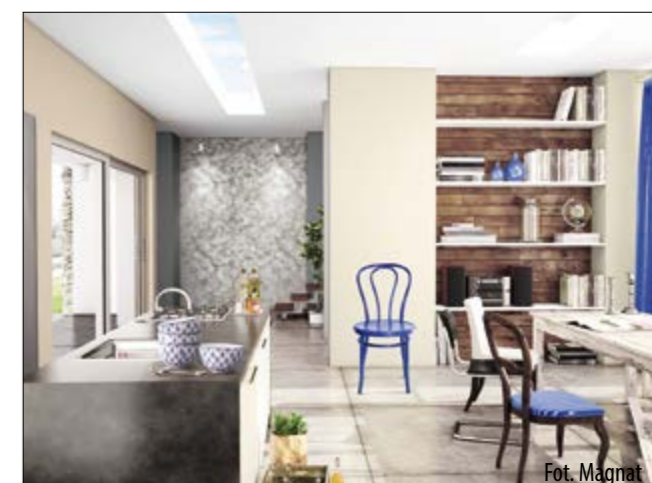

Fot. Magnat

Funkcjonalnie nie znaczy nudno

Decydując się na farbę o podwyższonych właściwościach funkcjonalnych, można stworzyć pomieszczenia o wyjątkowych walorach estetycznych. Produkty te są bowiem dostępne w szerokiej kolorystyce, odpowiadającej aktualnym trendom i różnym gustom. Można więc swobodnie puścić wodze fantazji i stworzyć aranżację, która będzie nie tylko praktyczna, ale też zbuduje w pomieszczeniu pozytywny nastrój.

Dobrym pomysłem na kolorystykę w łazience są morskie odcienie, przywodzące na myśl błękitne jeziora, morza czy oceany, dzięki którym z łatwością będzie można poczuć klimat letnich wakacji. Jeśli zdecydujemy się na energetyczny wystrój, pełen intensywnych barw, pobyt w łazience będzie wiązał się z zastrzykiem witalności i za każdym razem wprowadzi nas w pogodny nastrój. Jasne i stonowane kolory wy-



TECHNIKI MALARSKIE

Krok 1. Gruntowanie. Przed przystąpieniem do malowania zawsze należy ocenić stan techniczny i jakość podłoża. Wszelkie ubytki, pęknięcia i niedoskonałości należy wypełnić, wyrównać i zagruntować. Jeśli ściana się łuszczy lub tynk obsypuje, trzeba usunąć całe niestabilne podłoże i wyrównać masą szpachlową, a następnie zagruntować przy użyciu mlecza gruntującego, jak w przypadku niemalowanych jeszcze powierzchni. Ściany przeznaczone do malowania powinny być gładkie, jednolicie chłonne, czyste, suche i wolne od jakichkolwiek zabrudzeń – kurzu, pyłu czy tłuszczu. Jeśli wymagają oczyszczenia, można to zrobić za pomocą specjalistycznego preparatu lub wody z domieszką detergentu. Najważniejszym etapem jest usunięcie ze ścian i sufitów ewentualnie występującej pleśni czy grzybów i przemycie ich wodą z dodatkiem środka bakteriobójczego. Jeżeli powierzchnie nie są zarażone, wystarczy zabezpieczyć je przed pojawieniem się niechcianego zawilgocenia. Do tego celu stosuje się specjalne preparaty podkładowe izolujące wilgoć lub kleje do tapet z włókna szklanego, które podnoszą odporność podłoża na negatywne działanie pary wodnej.

Krok 2. Malowanie. Sposób nakładania farby w kuchni lub łazience nie różni się niczym od standardowych technik malowania innych powierzchni wewnętrznych. Farbę należy dokładnie wymieszać, przelać do kuwety malarskiej i za pomocą wałka rozpocząć malowanie. W pierwszej kolejności malujemy sufit, a dopiero potem ściany. W każdym przypadku najpierw należy pomalować małym wałkiem narożniki i trudno dostępne miejsca. Następnie dużym wałkiem na przedłużce malujemy całą powierzchnię regularnymi pasami, podążając od jednego brzegu do drugiego. Każdorazowo pasy muszą być prowadzone na całej wysokości i łączone na mokro, aby zapobiec powstawaniu smug. Nie można też przerywać malowania w środku ściany, czy zamalowywać niedoskonałości po zakończeniu malowania. Jeśli trzeba coś poprawić, należy pomalować całą ścianę od brzegu do brzegu. Na suficie pierwszą warstwę farby nakładamy równolegle, a drugą prostopadłe do największego źródła światła w danym pomieszczeniu. Warto też pamiętać, aby przystępując do malowania kolejnych powierzchni, zabezpieczyć wcześniej wszystkie krawędzie taśmą malarską. Należy ją przyklejać każdorazowo na suchą powierzchnię, a odklejać zaraz po zakończeniu malowania, zanim farba wyschnie. W trakcie malowania warto zadbać o utrzymanie odpowiedniej temperatury i wilgotności w pomieszczeniu. Chodzi o właściwą wentylację, która sprawi, że farba nie będzie wysychała ani za szybko, ani za wolno, co mogłoby skutkować powstaniem różnic w połysku, plam czy też przebarwień. Optymalna temperatura powinna być niższa niż +5°C i nie wyższa niż +25°C, a wilgotność względna nie może przekraczać 80%.

zwolą natomiast aurę sprzyjającą relaksowi i odprężeniu, zmieniając domową łazienkę w prawdziwe spa.

Kuchnia zyska niepowtarzalny charakter, jeżeli jej ściany będą odzwierciedlały kolory ulubionych dań, składników czy przypraw. Jasna zieleń limonki, intensywna barwa bakłażana lub ognista czerwień będą trafionym pomysłem do kuchennych aranżacji sprzyjającym pobudzeniu apetytu. Z kolei jasne barwy, jak subtelne odcienie brązu lub beżu, dodadzą pomieszczeniu elegancji i szlachetności, tworząc przestrzeń sprzyjającą nie tylko gotowaniu, ale także spotkaniom z rodziną czy przyjaciółmi.



Niestandardowe rozwiązania

Dzięki farbom ze specjalnym efektem dekoracyjnym ściany mogą pełnić dodatkowe funkcje. Pomalowana np. farbą tablicową wybrana powierzchnia w kuchni może stać się kreatywną przestrzenią do tworzenia przepisów na pyszne dania i słodkie wypieki czy bieżące notatki. Farba o właściwościach magnetycznych przyda się natomiast przy zamieszczaniu różnych wiadomości przeznaczonych dla członków rodziny czy listy zakupów. Dzięki takim metodom codzienna organizacja dnia stanie się łatwiejsza i przyjemniejsza, a nawet dodatkowo zachęci domowników do sprawnej i efektywnej realizacji planów. Z takiego rozwiązania z pewnością ucieszą się także najmłodsi, którzy będą mogli dać wyraz swym twórczym pomysłom w ramach domowych obowiązków.

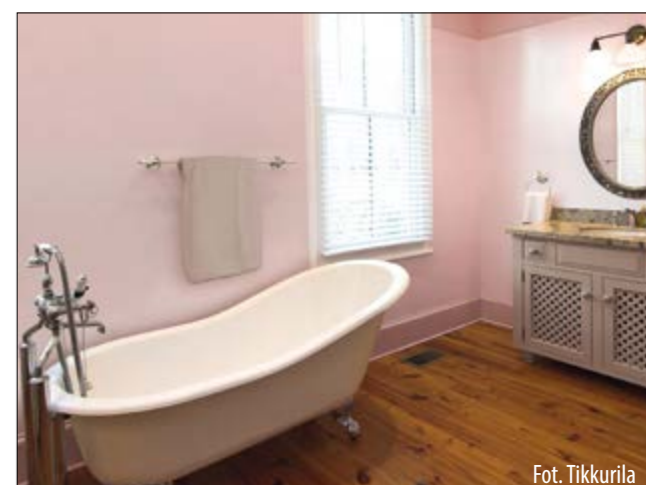
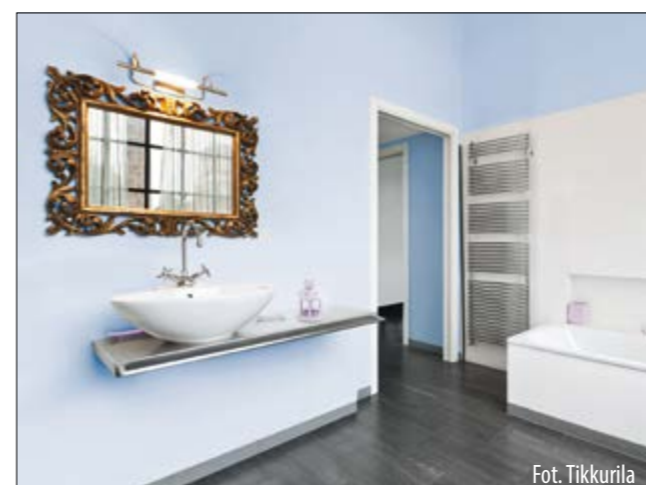

Fermacell – sprawdzone systemy do pomieszczeń mokrych

Systemy suchej zabudowy fermacell to pewne rozwiązania, spełniające wszystkie wymagania przeciwwilgociowe, gwarantujące trwałość i szczelność pomieszczeń narażonych na kontakt z wodą. Firma fermacell oferuje produkty do kompletnej zabudowy wewnątrz (podłogi, ściany, sufity), które z powodzeniem można stosować zarówno w miejscach narażonych na kontakt z wilgocią, np. w kuchni czy łazience, jak i w pomieszczeniach typowo mokrych, typu łaźnie, sauny, natryski, salony kąpielowe oraz baseny rekreacyjne i sportowe.

Głównym zadaniem podłóg, ścianek i sufitów stosowanych w miejscach narażonych na wilgoć, parę, wodę bryzgową czy wodę płynącą pod ciśnieniem jest ochrona przed przenikaniem ich na inne elementy budowlane. **Systemy suchej zabudowy fermacell** pozwalają na całkowitą ochronę przed ich niszczącym działaniem. Produkty te z powodzeniem sprawdzają się w każdym środowisku, gdzie wymagana jest odporność na wilgoć, określona klasą A1, A2, B lub C. Dzięki systemom fermacell możemy tworzyć skuteczne konstrukcje w postaci suchej zabudowy, w pełni chroniące przed niepożądanym działaniem wody.

Płyty gipsowo-włóknowe

Technologia fermacell osiąga swoją uznaną jakość dzięki zastosowaniu koncepcji, mającej początek już w trakcie produkcji. **Płyty gipsowo-włóknowe** (g-w) różnią się bowiem zasadniczo od typowych



plyt gipsowych. Płyty fermacell produkowane są z mieszanki gipsu, wody i włókien celulozy sprasowanych pod wysokim ciśnieniem, tworząc jednorodną, gęstą i mocną strukturę, ekonomiczną i łatwą w obróbce.

Płyty gipsowo-włóknowe są uniwersalne – w jednym produkcie osiągnięto właściwości wilgocio- i wodoodporne, a także ognioodporne oraz o wysokich parametrach izolacyjności akustycznej.

Płyty gipsowo-włóknowe fermacell świetnie nadają się do budowy ścian wewnętrznych, sufitów podwieszanych, obudowy poddaszy – zarówno na konstrukcjach stalowych, jak i drewnianych oraz jako elementy jastrychowe na podłogi. Mogą być również stosowane jako pokrycia konstrukcyjne ścian szkieletowych od wewnątrz i na zewnątrz.

Jedną z najważniejszych cech płyt gipsowo-włóknowych fermacell jest ich naturalna odporność na wilgoć. Z tego powodu płyty g-w znakomicie się sprawdzają we wszystkich pomieszczeniach narażonych na wilgoć i kontakt z parą wodną. Ich homogeniczna (jednorodna) struktura sprawia, że płyty te nie pęcznieją i nie rozwarstwiają się. Dlatego nawet po kilkunastu latach użytkowania gwarantują pewną ochronę przed wodą.

W pomieszczeniach domowych, w których możliwy jest kontakt wody z podłożem, polecane są systemy suchej zabudowy fermacell wykorzystujące **uniwersalne płyty gipsowo-włóknowe fermacell** oraz **płyty gipsowo-włóknowe z krawędzią TB**, gwarantujące łatwy i szybki montaż.



Płyty do zadań specjalnych

Do pomieszczeń mokrych, narażonych na stały kontakt z wodą, przeznaczone są płyty cementowe **Powerpanel H₂O**, które są ultralekkie i mają warstwową strukturę. Pod warstwami zewnętrznymi, po obu stronach płyty, znajduje się warstwa wzmacniająca z włókna szklanego. Płyty Powerpanel H₂O polecane są jako poszycie ścian i sufitów w pomieszczeniach, w których występuje kontakt ze środkami chemicznymi, zmywanie pod ciśnieniem oraz stały kontakt z wodą. Może być również zastosowana w obszarze zewnętrznym, jako bezpośredni nośnik tynku na elewacjach, jako podwieszona okładzina lub jako element zabezpieczający przed bezpośrednim wpływem czynników atmosferycznych. Siatka zbrojeniowa osadzona z obu stron w płycie Powerpanel H₂O nadaje jej wysoką

odporność i doskonałą stabilność. Stosując dodatkowo system do szpachlowania, można uzyskać powierzchnie o wysokiej jakości.

W przypadku, gdy chcemy mieć pewne zabezpieczenie przed wilgocią na zewnątrz domu, warto zastosować płyty cementowo-włóknowe **Powerpanel HD**. Są one zbrojone włóknem szklanym o strukturze warstwowej, z lekkim dodatkiem mineralnym w formie granulatu z lekkiego kruszywa ceramicznego (w warstwie środkowej) oraz z pianką szklaną, pochodzącą z recyklingu w obu warstwach zewnętrznych. Płyty wodoodporne Powerpanel HD świetnie sprawdzą się jako bezpośrednie poszycie zewnętrzne. Mogą być również przeznaczone do pomieszczeń mokrych: w mieszkaniach, obiektach przemysłowych, w budynkach rekreacyjnych i użyteczności publicznej. Cementowo-włóknowe płyty Powerpanel HD są czysto mineralne, dzięki temu nie zawierają żadnych palnych części składowych – pod względem ochrony przeciwpożarowej nadają się zatem do zamknięcia zewnętrznych ścian, np. jako ściana pożarowa. Bezpośrednio na ich powierzchnię można dodatkowo nanieść zewnętrzny tynk jako końcową warstwę. Warto też pamiętać, że nieotynkowane płyty są absolutnie odporne na warunki atmosferyczne w całej fazie budowy.



Elementy jastrychowe fermacell

Suche jastrychy to sprawdzony na całym świecie sposób na wykonanie podkładów pod posadzki. Jest to świetne rozwiązanie dla różnych podłoży realizowanych na mokro na tradycyjnych stropach monolitycznych oraz lekkich stropach drewnianych. Gotowe jastrychy najczęściej stosowane są w przypadku, gdy na remontowanych stropach betonowych lub drewnianych nie ma możliwości wykonania klasycznej wylewki betonowej. Oczywiście, lepiej wprowadzić to rozwiązanie na etapie budowy, zapewniając od początku szczelną i odporną na wilgoć podłogę, która nie obciąża stropu, a także znakomicie



poprawia izolacyjność akustyczną pomieszczenia. Nie ma też żadnego problemu, aby zastosować tę technologię w starszym budownictwie – wystarczy jeden remont, aby wyciszyć, ocieplić i uszczelnić strop, bez obaw, że podłoga rozwarstwii się albo spęcznieje.

Suchy jastrych wykonany z płyt gipsowo-włóknowych fermacell w miejscu łączenia się spoin zapewnia wysoką odporność na obciążenia punktowe w zakresie od 0,8 kN nawet do 1,5 kN. Dzięki temu technologia ta świetnie sprawdza się na wszystkich typach posadzek. Rozwiązanie to pozwala również na układanie okładzin podłogowych w połączeniu z powierzchniami, gdzie zastosowane zostało ogrzewanie podłogowe, a także tam, gdzie wykorzystano izolację z twardej pianki EPS.

Elementy gipsowo-włóknowe świetnie sprawdzają się w pomieszczeniach narażonych na kontakt z wilgocią i wodą. Płyty fermacell są naturalnie odporne na wilgoć, dlatego bez obaw można je stosować w domowych łazienkach, toaletach, suszarniach, ale także w kuchniach i spiżarniach, piwniczkach, a nawet w kotłowniach. Natomiast we wnętrzach użyteczności publicznej (łazienki, strefy sanitarne, obszary poddane działaniu fal wody) oraz w pomieszczeniach przemysłowych (mleczarnie, browary, kuchnie, pralnie) należy zastosować płyty cementowe fermacell, które zapewnią wodoodporne podłoże. Należy też pamiętać, że podczas układania gotowych elementów podłogowych muszą one opierać się całą powierzchnią na suchym, wytrzymałym i nośnym podłożu. Jeżeli masywny, świeży strop albo niedostatecznie zaizolowana płyta fundamentowa podłogi, piwnicy lub przyziemia zawiera nadmierną ilość wilgoci, to układanie płyt trzeba poprzedzić zgodnym ze sztuką budowlaną osuszeniem oraz wykonaniem właściwej izolacji przeciwilgociowej z folii PE 0,2 mm.

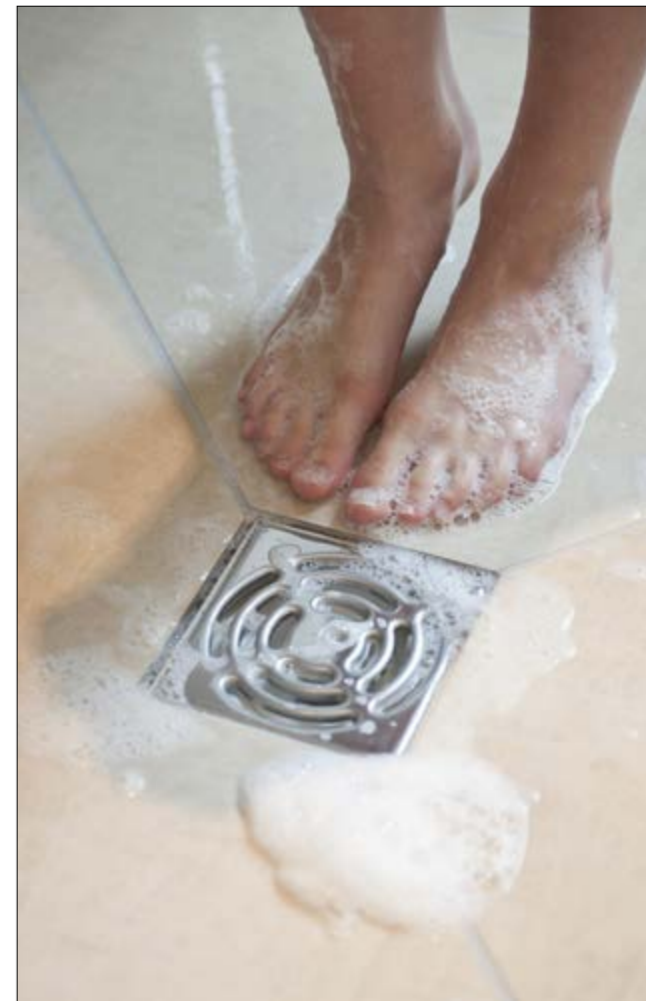

FERMACELL systemy suchej zabudowy
ul. Migdałowa 4, 02-796 Warszawa
tel. 22 645 13 38(9), fax 22 645 15 59
fermacell-pl@xella.com, www.fermacell.pl

fermacell®

Jak uszczelnić balkon i taras

Balkony i tarasy to elementy konstrukcyjne budynków, zwiększające ich wartość użytkową. Mogą bowiem stać się ulubionym miejscem wypoczynku lub też powiększać przestrzeń np. salonu. Aby jednak ten obecnie modny element budynku nie sprawiał użytkownikom kłopotów, konieczne jest rozwiązanie dość skomplikowanych problemów zarówno na etapie projektowania, jak i prac wykonawczych.

Punktem wyjścia dla prawidłowego zaprojektowania nowego balkonu i tarasu zawsze jest:

- precyzyjne określenie funkcji, jaką mają pełnić w przyszłości,
- analiza schematu konstrukcyjnego,
- określenie obciążeń i czynników destrukcyjnych (chodzi o jednoznaczne zdefiniowanie i określenie intensywności czynników destrukcyjnych),

a następnie na tej podstawie przyjęcie poprawnych technicznie rozwiązań materiałowo-konstrukcyjnych (systemowych izolacji wodochronnych, izolacji termicznych, urządzeń odwadniających, a także systemowych rozwiązań materiałowych ochrony strukturalnej i powierzchniowej).



Fot. Braas

Drugi, równie ważny, etap budowy balkonu i tarasu to zgodne ze sztuką budowlaną wykonawstwo. Przy czym obydwie te etapy muszą ze sobą współgrać. Obecnie preferowany jest jednak „minimalizm”, zaczynający się od braku kompleksowej analizy zjawisk zachodzących w projektowanych elementach i kończący się na pominięciu rozrysowania w projekcie detali i szczegółów konstrukcyjnych. Wykonawcy samowolnie modyfikują systemy, tzn. wprowadzają tańsze materiały spoza danego systemu. W najgorszym razie może to spowodować konieczność wykonania robót naprawczych już po pierwszej zimie. Inne skutki takich decyzji wykonawców mogą się ujawnić dużo później, ale nie znaczy to, że będą łatwe do usunięcia. Wręcz przeciwnie.

Powierzchniowe i drenażowe odprowadzanie wody

Istotą powierzchniowego odprowadzania wody jest wykonanie takiej warstwy użytkowej (np. okładziny z płytek), po której cała woda opadowa będzie odprowadzana na zewnątrz. Wymusza to wykonanie uszczelnienia podpłytkowego (zwanego także zespolonym), niedopuszczającego do penetracji wilgoci w warstwy tarasu/balkonu (rys. 1a, b). Z kolei drenażowe odprowadzanie wody zakłada wnikanie części wody opadowej w specjalną, wodoprzepuszczalną warstwę (rys. 2a, b, c) i odprowadzanie jej z pości tarasu/balkonu przez specjalne profile z otworami.

Pytanie, które z tych rozwiązań jest lepsze, jest źle postawione. Oba systemy, przy poprawnym zaprojektowaniu i wykonaniu, stanowią skuteczne i trwałe wykończenie pości, zabezpieczające znajdujące się poniżej pomieszczenie przed przeciekami wody oraz zawilgoceniem. Występują natomiast zasadnicze różnice między budową obu rozwiązań oraz możliwością wyboru warstwy użytkowej. A to z kolei powoduje, że niektóre uwarunkowania zewnętrzne narzucają wybór konkretnego rozwiązania technologiczno-materiałowego. Rozważyć też przy tym trzeba wrażliwość na ewentualne usterki wykonawcze i łatwość ewentualnej naprawy oraz koszty i łatwość wykonania konstrukcji. Tak więc, aby świadomie wybrać wariant odprowadzania wody, należy

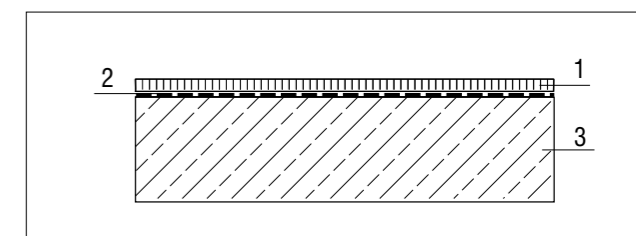

Rys. 1a. Balkon z uszczelnieniem zespolonym – układ warstw: 1 – okładzina ceramiczna na kleju cienkowarstwowym, 2 – izolacja zespolona (podpłytkowa), 3 – płyta konstrukcyjna (ze spadkiem)
Rys. M. Rokiel

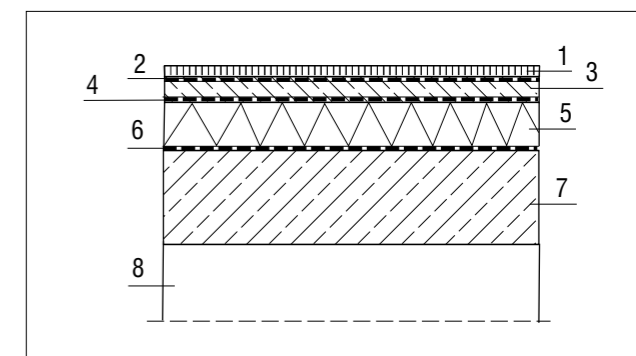

Rys. 1b. Taras nad pomieszczeniem ogrzewanym, z uszczelnieniem zespolonym – układ warstw: 1 – okładzina ceramiczna na kleju cienkowarstwowym, 2 – izolacja zespolona (podpłytkowa), 3 – jastrych, 4 – izolacja międzywarstwowa, 5 – termoizolacja, 6 – paroizolacja, 7 – płyta konstrukcyjna (ze spadkiem), 8 – pomieszczenie pod tarasem
Rys. M. Rokiel

poznać różnice konstrukcyjne między nimi i wynikające z nich konsekwencje.

Planując budowę domu, można kupić tzw. typowy projekt lub zlecić wykonanie projektu indywidualnego. W pierwszej sytuacji zwykle jest to tzw. projekt architektoniczno-budowlany, niezbędny do uzyskania pozwolenia na budowę, ale niezawierający rozrysowanych szczegółów i detali balkonów czy tarasów lub traktujący to zagadnienie w sposób lakoniczny. Dlatego przed rozpoczęciem prac budowlanych konieczne trzeba przygotować szczegółowe rysunki detali tych elementów budynku, aby uniknąć w przyszłości czasochłonnnych i kosztownych napraw.

Przy projekcie indywidualnym warto, aby inwestor świadomie współpracował z projektantem przy doborze rozwiązania konstrukcyjnego balkonu czy tarasu. Pozwala to na późniejsze zaoszczędzenie nie tylko czasu i nerwów, ale także pieniędzy. To inwestor ponosi późniejsze koszty budowy, a koszt wykonania (poprawnego) wspomnianych elementów nie należy do niskich. Chodzi o to, aby na etapie projektowania dobrać optymalny system hydroizolacyjny (nie sam materiał) z uwzględnieniem ochrony ciepłej budynku. Rozwiązanie projektowe powinno zapewnić odpowiedni komfort cieplny użytkownikom pomieszczeń pod tarasem oraz nie dopuszczać do rozwoju grzybów pleśniowych na stropie i przyległych fragmentach ścian. Do tego dochodzą także wymogi zapewnienia odpowiedniej izolacyjności akustycznej i bezpieczeństwa użytkownika – warstwa użytkowa powinna być odpowiednio antypoślizgowa.

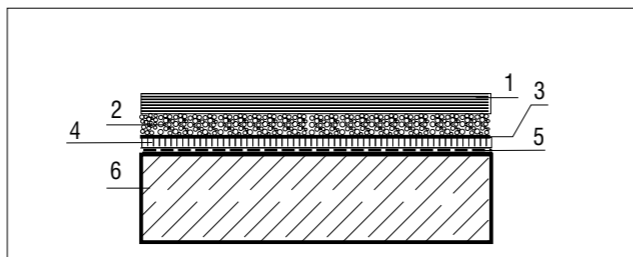

Rys. 2a. Balkon z drenażowym odprowadzeniem wody – układ warstw: 1 – płyty betonowe, 2 – warstwa wodoprzepuszczalna z płukanego kruszywa, 3 – warstwa ochronno-filtrująca, 4 – mata drenująca, 5 – izolacja przeciwwodna, 6 – płyta konstrukcyjna (ze spadkiem)
Rys. M. Rokiel

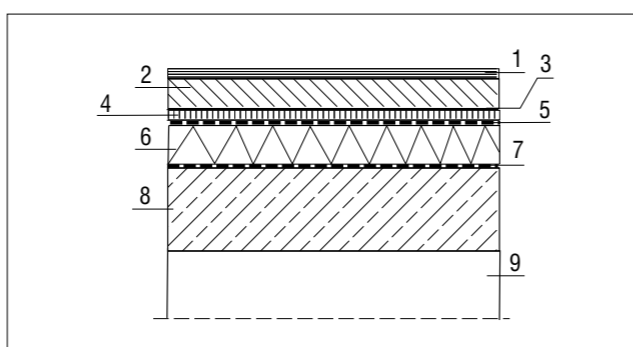

Rys. 2b. Taras nad pomieszczeniem ogrzewanym, z drenażowym odprowadzeniem wody – warstwa użytkowa z płytek ceramicznych na jastrychu wodoprzepuszczalnym – układ warstw: 1 – okładzina ceramiczna na kleju cienkowarstwowym, 2 – jastrych wodoprzepuszczalny, 3 – warstwa ochronno-filtrująca, 4 – mata drenująca, 5 – izolacja wodochronna, 6 – termoizolacja, 7 – paroizolacja, 8 – płyta konstrukcyjna (ze spadkiem), 9 – pomieszczenie pod tarasem
Rys. M. Rokiel

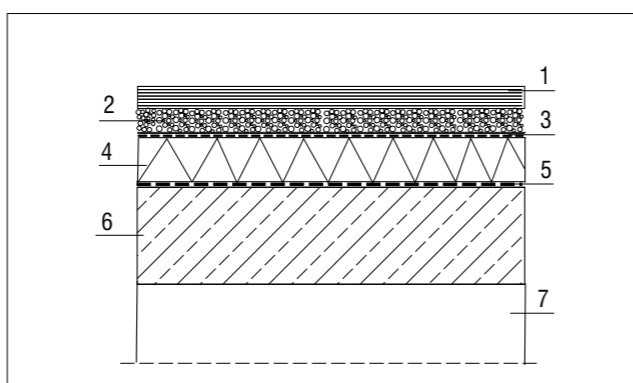

Rys. 2c. Taras nad pomieszczeniem ogrzewanym, z drenażowym odprowadzeniem wody – warstwa użytkowa z płyt betonowych na warstwie płukanego kruszywa – układ warstw: 1 – płyty betonowe, 2 – warstwa drenażowa, 3 – warstwa ochronno-filtrująca, 4 – termoizolacja, 5 – izolacja wodochronna, 6 – płyta konstrukcyjna (ze spadkiem), 7 – pomieszczenie pod tarasem
Rys. M. Rokiel

Hydroizolacja balkonu

Zacznijmy od przeanalizowania warstw balkonu. Układ z powierzchniowym odprowadzaniem wody w zasadzie wymusza wykonanie warstwy użytkowej z płytek ceramicznych lub kamieni naturalnych. Pod płytkami znajduje się warstwa hydroizolacji zwana uszczelnieniem zespolonym lub podpłytkowym. Nazwa ta wynika z tego, że stanowi ona niejako całość z warstwą użytkową, chroniąc jednocześnie izolację przed uszkodzeniem mechanicznym.

Niewątpliwą zaletą tego rozwiązania jest prostota układu: na płycie konstrukcyjnej wykonuje się warstwę spadkową (jeśli sama płyta nie ma spadku) i układa izolację z elastycznego szlamu lub z innych materiałów typu specjalne maty kompensacyjno-uszczelniające (fot. 1a) czy folie uszczelniające (fot. 1b), a następnie mocuje się okładzinę ceramiczną. Folie uszczelniające to materiał kompozytowy, składający się z folii z tworzywa sztucznego zespolonego z włókniną, mocowany do podłoża systemowym klejem. Jednak zarówno maty kompensacyjno-uszczelniające, jak i folie uszczelniające, cieszą się znacznie mniejszą popularnością.

Łączna grubość tych trzech warstw przy okapie jest niewielka – wynosi kilkanaście milimetrów (2 mm szlam, 4–5 mm warstwa kleju i ok. 10 mm płytki), a przy zastosowaniu mat kilka milimetrów więcej. Natomiast przy ścianie trzeba dodać kilka centymetrów na spadek (1,5–2 cm na 1 m wysięgu płyty).

Rozwiązanie to narzuca jednak kilka ograniczeń. Płytki nie powinny być większe niż 33×33 cm, natomiast spoiny nie węższe niż 7–8 mm (dla małych płytek minimalna szerokość spoin to 5 mm). Nie wszystkim jednak takie wykończenie balkonu się podoba (zwłaszcza taka szerokość spoin).

Większe możliwości aranżacji powierzchni balkonu daje uszczelnienie drenażowe. Istota tego rozwiązania polega na ułożeniu hydroizolacji na warstwie spadkowej lub płycie konstrukcyjnej wykonanej ze spadkiem. Hydroizolacja może być wykonana z materiałów bezspoinowych (szlamu,

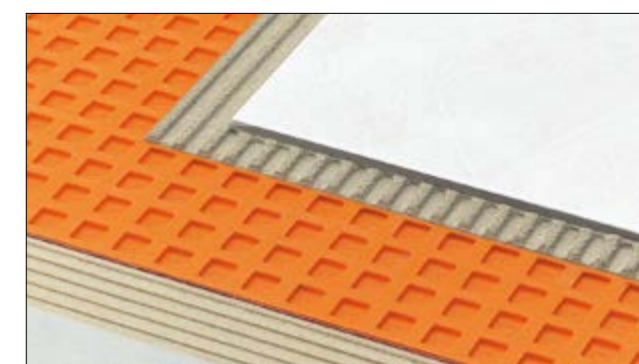

Fot. 1a. Mata kompensacyjno-uszczelniająca
Fot. Schlüter Systems



Fot. 1b. Folia do uszczelnień podpłytkowych
Fot. Renoplast



Fot. 2. Mata drenażowa
Fot. Renoplast

masy polimerowo-bitumicznej – tzw. masy KMB) lub rolowych (membrany samoprzylepnej, papy termozgrzewalnej, folii z tworzyw sztucznych). Na hydroizolacji układa się specjalną warstwę drenującą (matę, płukane kruszywo) oraz warstwę użytkową. Mogą nią być zarówno płyty kamienne czy betonowe, jak i płytki ceramiczne czy wręcz kruszywo kamienne (płukane!). Dobór materiału na warstwę użytkową nie może być przypadkowy, a determinuje go zarówno warstwa drenująca, jak i rozwiązanie okapu. Jeżeli warstwą użytkową będą płyty betonowe czy kamienne, to mogą one być ułożone na warstwie drenującej z płukanego kruszywa lub na podkładkach dystansowych. Płytki ceramiczne zazwyczaj układa się na kleju na specjalnej macie (fot. 2), gdyż stosowanie cementowego jastrychu wodoprzepuszczalnego wymaga dodatkowych, dość skomplikowanych zabiegów technicznych i zapasu wysokości (grubość takiego jastrychu powinna wynosić 5–7 cm i należy go dylatować tak jak jastrych dociskowy na tarasie). Konieczne jest też stosowanie systemowych profili okapowych z otworami odprowadzającymi wodę opadową (fot. 3a, b).

Specyfika konstrukcji (odprowadzenie wody następuje zarówno po powierzchni, jak i przez warstwę drenującą po hydroizolacji) wymusza wcześniejsze precyzyjne rozplanowanie układu warstw, z dokładnością do 1 mm! Niedopuszczalne jest zasklepienie przez hydroizolację otworów odpływowych w profilu brzegowym.

Zaletą układu z powierzchniowym odprowadzaniem wody jest prostota konstrukcji i łatwość wykonania (nie oznacza to jednak, że można lekomyślnie podchodzić do zagadnień technicznych). Ograniczeniem jest natomiast praktycznie jeden rodzaj warstwy użytkowej (choć możliwość kolorystycznej aranżacji i układania we wzory płytek jest niemal nieograniczona) oraz, w razie uszkodzenia, trudność wykonania punktowej naprawy. Układ drenażowy daje wprawdzie większe możliwości sposobu wykończenia powierzchni, ale warstwy użytkowe wykonane z płyt betonowych czy kamiennych wymagają znacznie większego zapasu wysokości (większa grubość warstw konstrukcji, większe obciążenie płyty nośnej). Niewątpliwą jego zaletą jest możliwość zdjęcia warstwy użytkowej bez uszkodzenia powłoki hydroizolacyjnej, co ułatwia naprawę hydroizolacji w razie przecieków. Wadą



Fot. 3a, b. Wariant z drenażowym odprowadzaniem wody wymaga zastosowania specjalnych profili okapowych z otworami odprowadzającymi wodę poza połąć
Fot. Renoplast



Fot. 4. Systemowe profile okapowe dedykowane warstwie użytkowej z płytek to najlepszy sposób wykończenia okapu
Fot. Atlas

natomiast zdecydowanie większa wrażliwość na tolerancje wymiarowe oraz przy błędach w wykonaniu – ryzyko zamulenia warstwy drenującej. Jeżeli chodzi o mocowanie barierki, to dla układu z powierzchniowym odprowadzaniem wody zalecane jest mocowanie słupków do boku lub spodu płyty, a dla wariantu drenażowego jest to jedyny dopuszczalny sposób. Jeżeli płyta balkonowa jest docieplana z obu stron, należy ją traktować jak płytę tarasową.

Hydroizolacja tarasu

Taras jest elementem bardziej skomplikowanym ze względu na znajdujące się pod nim pomieszczenie, co narzuca konieczność docieplenia płyty tarasowej oraz zabezpieczenie konstrukcji przed kondensacją pary wodnej. Dla powierzchniowego uszczelnienia układ warstw w zasadzie narzucają właściwości zastosowanych materiałów oraz zjawiska fizyczne (rozkład temperatur i ciśnień pary wodnej).

Typowy układ warstw tarasu w takiej konstrukcji wygląda następująco (rys. 1b):

- okładzina z płytek ceramicznych/kamiennych na kleju,
- uszczelnienie podpłytkowe (elastyczny szlam, maty kompensacyjno-uszczelniające lub folie uszczelniające),
- jastrych dociskowy,
- izolacja międzywarstwowa (papa termozgrzewalna, samoprzylepna membrana bitumiczna, membrana z tworzyw sztucznych),
- termoizolacja,
- paroizolacja (papa paroizolacyjna, folia paroizolacyjna, masa polimerowo-bitumiczna, w typowych sytuacjach powłoka z roztworu asfaltowego),

- warstwa spadkowa (opcjonalnie, gdy spadku nie wyprofilowano na płycie),
- płyta konstrukcyjna.

Podany wyżej układ warstw nazywany jest czasem układem tradycyjnym, gdyż termoizolacja jest chroniona przez hydroizolację.

Sama konstrukcja warstwy użytkowej jest podobna do opisywanej wyżej dla balkonów, a różnica polega przede wszystkim na konieczności wykonania termoizolacji. Planując zapas wysokości progu drzwiowego, trzeba uwzględnić przede wszystkim grubość warstwy spadkowej, termoizolacji (minimum kilkanaście centymetrów) i jastrychu dociskowego (minimum 5–5,5 cm) oraz kilkanaście milimetrów na uszczelnienie zespolone i płytki. Na jastrychu można zastosować także wariant drenażowy, jeśli jest to okładzina ceramiczna na specjalnej macie drenującej, to niezbędny zapas wysokości w praktyce nie zmieni się lub minimalnie wzrośnie. Natomiast warstwa użytkowa z płytek ułożonych na jastrychu wodoprzepuszczalnym lub z płyt betonowych czy kamiennych na kruszywie/podstawkach dystansowych znacznie zwiększa grubość warstw konstrukcji. Także warstwa użytkowa z samego żwiru nie może być cieńsza niż 5 cm.

Z kolei wariant z drenażowym odprowadzaniem wody może być wykonany zarówno w układzie tradycyjnym (rys. 2b), jak i w tzw. układzie odwróconym, gdzie hydroizolacja jest chroniona przez termoizolację (rys. 2c).

Układ odwrócony pozwala na zmniejszenie grubości warstw. Nie wykonuje się jastrychu dociskowego, a mata drenująca ma grubość zwykle 1–1,5 cm, termoizolacja – minimum kilkanaście centymetrów (ze względu na obecność wody należy stosować materiały odporne na zawilgocenie, np. XPS, poza tym przy obliczaniu współczynnika U należy uwzględnić poprawkę na układ odwrócony) oraz warstwa użytkowa (np. płyty betonowe czy kamienne na warstwie żwiru lub sama warstwa żwiru – grubość od 5 cm).

Podstawową zaletą rozwiązania z drenażowym odprowadzaniem wody, gdy warstwą użytkową jest płukane kruszywo kamienne lub płyty betonowe możliwe jest uzyskanie poziomej powierzchni połaci.

Spadek połaci wykończonej płytkami powinien wynosić 1,5–2% (1,5–2 cm na 1 m), a za absolutne minimum uznaje się 1%. Przy dużych powierzchniach tarasowych uzyskanie spadku w jedną czy dwie strony może być dość kłopotliwe, „łamanie” zaś powierzchni spadkami ze względów estetycznych trudne do zaakceptowania i mało praktyczne. Nie oznacza to jednak, że wariant z powierzchniowym uszczelnieniem jest gorszy. Nadal jego niewątpliwą zaletą jest prostota wykonania i mniejsza wrażliwość na błędy w tolerancji wymiarowej. Poza tym różnorodność kolorów, odcieni i wzorów płytek pozwala na tworzenie z nich bardzo urozmaiconych kompozycji barwnych i oryginalnych wzorów na połaci tarasu.

O ile wariant drenażowy wymusza zastosowanie systemowych profili okapowych, to dla wariantu z płytkami nadal próbuje się stosować różnego rodzaju blachy (ocynkowane, powlekane itp.). Nie jest to najszybsze rozwiązanie. Do wykonania okapu zdecydowanie najlepiej nadają się systemowe, prefabrykowane profile. Dlaczego jest to rozwiązanie najlepsze? Po pierwsze, głębokość obsadzenia profilu. Znaczna różnica współczynników rozszerzalności termicznej profilu, jastrychu i płytki, przy gradiencie temperatury dochodzącym do 100°C skutkują znacznymi zmianami długości i związanymi z tym naprężeniami termicznymi. Dlatego tradycyjna obróbka może podchodzić pod płytkę na 5–6 cm i powinna być dodatkowo mocowana mechanicznie w połowie tej odległości. Systemowy profil gwarantuje odpowiednią (ani za dużą, ani za małą) głębokość obsadzenia, połączony z odpowiednim zamocowaniem mechanicznym. Z tradycyjnymi obróbkami różnie bywa. Ale istotniejsze jest dopasowanie systemowego profilu (fot. 4) do rodzaju warstwy użytkowej oraz dodatkowe systemowe kształtki (narożne, dylatacyjne, odbojniki, haki i rynny) pozwalające na poprawne i łatwe wykonanie tego elementu. Także kształt i faktura powierzchni profilu ułatwia poprawne uszczelnienie tego newralgicznego elementu. Nie bez znaczenia jest także bardzo estetyczny wygląd profilu i samego okapu. Systemowe profile pozwalają także na eleganckie, i co najważniejsze, łatwe wykończenie krawędzi płytek.

Na etapie analizy koncepcji uszczelnienia należy także przeanalizować sposób odwodnienia połaci. Nie może on utrudniać wykonania hydroizolacji lub wręcz komplikować wyprofilowanie spadków. W bardziej skomplikowanych sytuacjach konieczna jest indywidualna analiza. Proszę także pamiętać, że wyprofilowanie spadków ma bezpośredni wpływ na grubość warstwy spadkowej, co przy bezmyślnym „zaplanowaniu” odwodnienia może powodować problemy z zapasem wysokości, czy wręcz „połamanie” połaci.

W zdecydowanej większości budynków jedno- i wielorodzinnych stosuje się rozwiązania z powierzchniowym odprowadzaniem wody oraz wykończenia z płytek. Układy drenażowe częściej wykorzystywane są na balkonach i tarasach z balustradami zabudowanymi oraz na tarasach na dachach.

Maciej Rokiel, rzeczoznawca budowlany
Polskie Stowarzyszenie Mykologów Budownictwa,

Izolacja przeciwwilgociowa tarasów i balkonów

Tarasы nadziemne, balkony i loggie to newralgiczne części elewacji budynków wielokondygnacyjnych. Są podatne na wpływ niszczących czynników: środowiska atmosferycznego (woda, wilgoć, promieniowanie UV), termicznych, czynników mechanicznych, chemicznych, biologicznych i środowiskowych. Wilgoć i obecność mostków cieplnych to przyczyny korozji płyt balkonowych i przemarzania stropów pod tarasami. Z temperaturą związane są odkształcenia, a z wodą jej destrukcyjne oddziaływanie na konstrukcję tarasów i balkonów. Dlatego konieczne jest zapewnienie szczelności w tych obszarach.

Budowa poszczególnych warstw wykładzin tarasów i balkonów jest różna. Inna będzie dla tarasu naziemnego, inna dla tarasu nadziemnego, balkonu czy loggii.

Układ poszczególnych warstw zależy również od wyboru odprowadzania wody. Wyróżniamy:

- powierzchniowy sposób odprowadzania wody
- drenażowy sposób odprowadzania wody.



W pierwszym przypadku całkowite odprowadzanie wody opadowej następuje po powierzchni użytkowej (np. wykładziny ceramicznej). Cechą charakterystyczną jest występowanie tzw. uszczelnienia zespolonego (podpłytkowego), w którym okładzina ceramiczna jest zespolona bezpośrednio z hydroizolacją.

W drugim przypadku zakłada się możliwość wnikania wody opadowej w warstwie wierzchniej konstrukcji balkonu czy tarasu, a jej odprowadzenie następuje bezpośrednio z powierzchni hydroizolacji.

Skupiając się wyłącznie na hydroizolacji tarasów i balkonów, produkty stosowane w tym obszarze można podzielić na dwie grupy:

- hydroizolacyjne wyroby rulonowe:
 - rulonowe materiały bitumiczne (papy, maty samoprzylepne),
 - wyroby rulonowe z tworzyw sztucznych,
- wyroby (masy) наносzone w postaci płynnej, półpłynnej, tworzące po wyschnięciu powłoki hydroizolacyjne:
 - elastyczne jedno- i dwuskładnikowe mikrozaprawy polimerowo-cementowe,
 - jedno- i dwuskładnikowe polimerowo-bitumiczne, grubowarstwowe masy uszczelniające (KMB),
 - elastyczne powłoki żywiczne (najczęściej poliuretanowe).

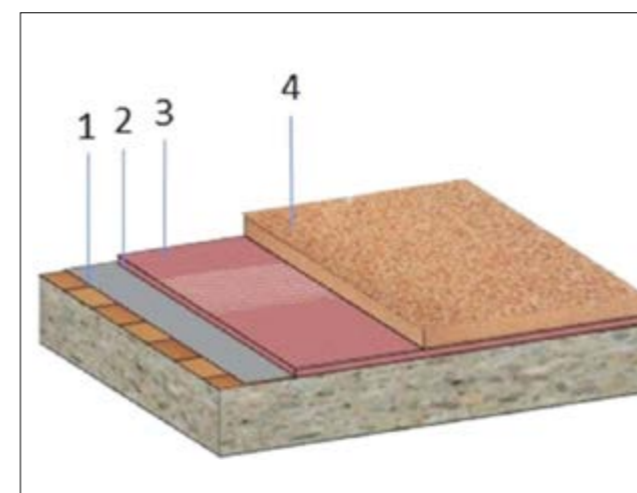

Rys. 1. 1 – podłoże: beton, jastrych, płytki; 2 – grunt; 3 – izolacja poliuretanowa; 4 – wykładzina drenażowa

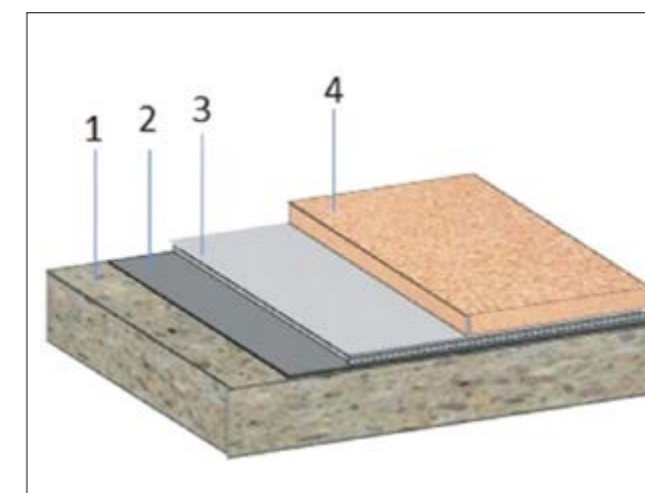

Rys. 2. 1 – podłoże: beton, jastrych, płytki; 2 – grunt; 3 – izolacja mineralna z siatką; 4 – wykładzina drenażowa

Firma Hahne (przedstawiciel w Polsce: VISBUD-Projekt Sp. z o.o.) od dawna już odchodzi od zawodnych systemów płytek ceramicznych na balkonach i tarasach. Skupia się natomiast na drenażowych powłokach zewnętrznych układanych na warstwie hydroizolacji wykonanej z elastycznej, dwukomponentowej zaprawy mineralnej (rys. 2) lub z elastycznej, płynnej, jednokomponentowej izolacji poliuretanowej (rys. 1).

W przypadku hydroizolacji poliuretanowej możliwe jest zastąpienie wykładziny drenażowej wykładziną zewnętrzną wykonaną z barwnego poliuretanu odpornego na działanie UV.

Drenażowe wykładziny na powierzchniach balkonów

Istotą drenażowych wykładzin na powierzchniach balkonów i tarasów jest fakt, że nie stanowią one bariery dla wody opadowej. Woda opadowa swobodnie przechodzi przez taką wykładzinę i zatrzymuje się na warstwie izolacji.

Możliwość swobodnego przemieszczania się wody w takiej wykładzinie nie jest hamowana, grawitacyjnie przemieszcza się w kierunku odpływów lub krawędzi powierzchni balkonów (tarasów). Woda też swobodnie odparowuje. Nie mamy więc zjawiska zamykania wody opadowej pod powierzchnią wykładziny zewnętrznej.

To zjawisko występuje często przy wykładzinach wykonanych z płytek ceramicznych. Woda opadowa zamknięta pod ich powierzchnią w sposób destrukcyjny wpływa na izolacje podpłytkowe i kleje, a w zimie jest przyczyną występowania szkód mrozowych.

Rysunki 1 i 2 pokazują przekrój budowy systemów drenażowych wykładzin. W każdym przypadku izolacja jest lokowana bezpośrednio pod wykładziną drenażową. Jest to izolacja powłokowa, która różni się rodzajem użytych materiałów.

W pierwszym przypadku jest to **izolacja na bazie cementu (IMBERAL® RSB 54Z)**, w drugim – **na bazie żywicy poliuretanowej (HADALAN® DS91 13P)**. Zastosowanie żywicy poliuretanowej zwiększa przede wszystkim możliwości izolacji do przenoszenia rys.

Produkt **IMBERAL® RSB 54Z** jest dwuskładnikową, elastyczną w niskich temperaturach, przekrywającą rysy zaprawą do uszczelniania budowli, która wyróżnia się wysoką wytrzymałością na ścislenie.

W wyniku wymieszania obu komponentów otrzymuje się łatwą w stosowaniu masę szpachlową o kontrolowanym przebiegu wiązania. Pozostałe właściwości tego produktu to m.in.:

- nie zawiera rozpuszczalników,
- odporny na starzenie i promieniowanie UV,

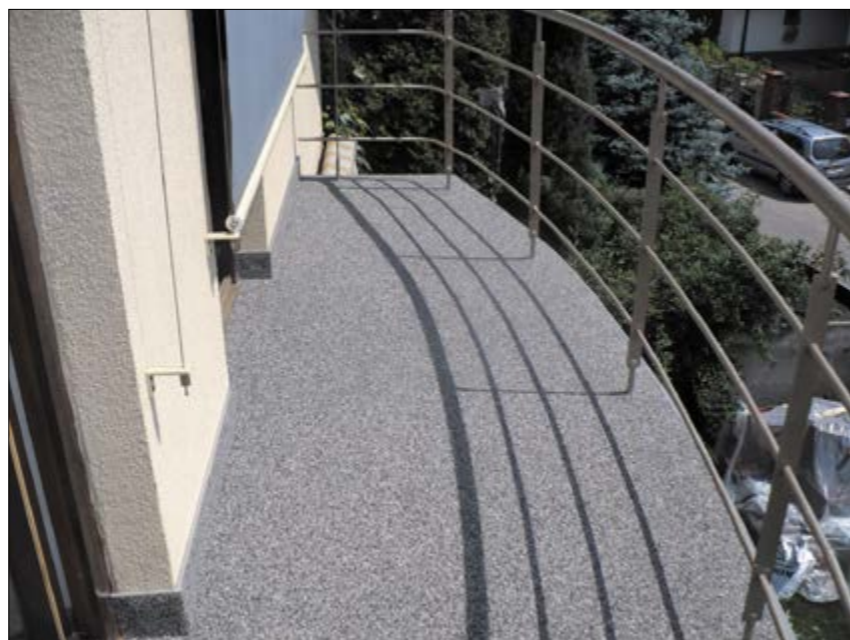

- wysoka wytrzymałość na obciążenia ściskające,
- odporność na deszcz po 2 godzinach,
- odporność na wodę pod ciśnieniem po 16 godzinach,
- szybko można nakładać następne warstwy,
- szczelny na przenikanie radonu.

Produkt **HADALAN® DS91 13P** jest kleistą, samorozpływną masą na bazie żywicy poliuretanowej. Po utwardzeniu powstaje powłoka bardzo elastyczna, niekurczliwa, zachowująca elastyczność w niższych temperaturach. Masa ta nadaje się do stosowania na elementach budynków, które są narażone na silne wahania temperatur i tym samym na zmiany długości. Charakteryzuje się dużą zdolnością do przekrywania rys w niskich temperaturach (–20°C), Jest otwarta dyfuzyjnie oraz nie zawiera rozpuszczalników.

Przed nakładaniem hydroizolacji podłoże należy starannie przygotować. Musi być ono nośne, czyste i wolne od substancji antyadhezyjnych. Należy zastosować odpowiednie grunty wymienione w kartach technicznych tych produktów. W przypadku produktu **HADALAN® DS91 13P** zawsze będzie to grunt żywiczny. Bezpośrednio na przygotowaną hydroizolację nakłada się barwne kruszywo **HADALAN® MST 89M** o uziarnieniu 2–4 mm, dla którego materiałem wiążącym jest żywica poliuretanowa **HADALAN® LF68 12P**.

HADALAN® MST 89M jest naturalnym kruszywem marmurowym. Dzięki specjalnej obróbce powierzchni kamieni, ich krawędzie i brzegi są załamane, co znacznie ułatwia stosowanie materiału. Naturalne pochodzenie kruszywa zapewnia im stałość koloru oraz odporność na ścieranie.

HADALAN® LF68 12P jest jednoskładnikowym, odpornym na działanie światła spoiwem na bazie żywicy poliuretanowej. Jest bezzapachowy, utwardza się w kontakcie z wilgocią zawartą w powietrzu, dzięki czemu powstaje warstwa spoiwa o bardzo dobrej odporności na działanie czynników atmosferycznych, z dużą wytrzymałością na ścieranie. Z uwagi na szczególnie szczelną powierzchnię warstwy powstają powłoki, które bardzo dobrze się czyści oraz wykazują niewielkie skłonności do zabrudzeń.

HADALAN® MST 89M miesza się z 5% (wagowo) **HADALAN® LF68 12P**. Wymieszany materiał



rozprowadza się zgrubnie za pomocą rakli do wymaganej grubości warstwy i następnie za pomocą pasy stalowej gładkiej zagęszcza i wyrównuje – grubość warstwy wynosi ok. 8 mm. Zastosowanie tego systemu, poza jego aspektami technicznymi, pozwala na swobodne, niczym nieskrępowane kształtowanie architektoniczne powierzchni – dostępnych jest 12 kolorów kruszywa marmurowego.

W wielu miejscach wykładziną drenażową można przejść przez dylatacje pozorne w podłożu. Dla powierzchni pionowych (np. cokoliki) należy dodać do żywicy zagęstnik **HADALAN® TX 57DD**.

Uzupełnieniem systemu są listwy okapowe.

Przedstawiony system wykładzin drenażowych, który wykorzystuje żywice poliuretanowe sprawdza się w naszym klimacie. Woda opadowa nie stanowi tu czynnika destrukcyjnego w takim stopniu, jak to ma miejsce w tradycyjnych systemach wykładzin ceramicznych (system zespolony).

Płynne poliuretanowe tworzywa sztuczne **HADALAN® DS91 13P** (hydroizolacja) **HADALAN® LF68 12P** (żywica wiążąca kruszywo) tworzą system ochrony powierzchniowej, a wykonane z nich powłoki są wodoszczelne. Ich najważniejsze właściwości to:

- zdolność przekrywania rys,
- mrozoodporność do temperatury -40°C ,
- odporność na zmiany temperatur,
- bardzo dobra dyfuzyjność,
- odporność na promieniowanie UV i działanie czynników atmosferycznych,
- odporność na ścieranie i antypoślizgowość,
- niezawodność przy wykonywaniu przyłączy i połączeń,
- bezszwowe uszczelnienie,
- antypoślizgowe, wytrzymałe.

Firma Hahne przygotowała również jednokomponentową żywicę poliuretanową **HADALAN® FBA 32P**. Po utwardzeniu otrzymuje się elastyczną powłokę, która pokrywa rysy, jest odporna na ścieranie i pozostaje elastyczna w niskich temperaturach. Łączy ona w sobie funkcję hydroizolacji oraz zewnętrznej powłoki.

VISBUD-Projekt Sp. z o.o.
ul. M. Bacciarellego 8E/I, 51-649 Wrocław
tel. 71 344 04 34, fax 71 345 17 72
www.visbud-projekt.pl



HADALAN®

SYSTEMY RENOWACJI BALKONÓW I TARASÓW

- bezszwowe powłoki uszczelniające mineralne i poliuretanowe
- mrozoodporne, antypoślizgowe i wytrzymałe powierzchnie dekoracyjne
- bogata skala barw i możliwości kształtowania okładzin posadzkowych z naturalnego kamiennego granulatu (**HADALAN® MST 89M**) oraz kolorowych płatków (**HADALAN® ColorChips 89V**)

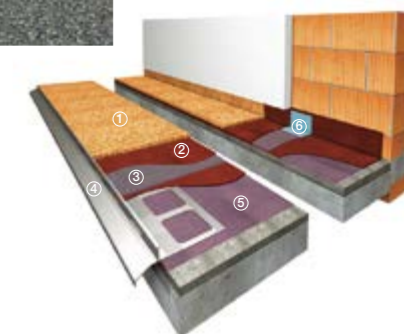

1. kamienie naturalne **HADALAN® MST 89M** + żywica **HADALAN® LF68 12P**
2. izolacja przeciwwodna **IMBERAL® RSB 55Z**
3. siatka wzmacniająca **IMBERAL® VE 89V**
4. profil okapowy **K20**
5. środek gruntujący **IMBERAL® Aquarol 10D** (**HADALAN® EG145 13E**)
6. taśma uszczelniająca **FLEXTEx**



Informacje:

VISBUD-Projekt Sp. z o.o.
ul. M. Bacciarellego 8E/I, 51-649 Wrocław
Tel. +48 71 344 04 34, Fax +48 71 345 17 72
info@visbud-projekt.pl, www.visbud-projekt.pl

FACHOWE DORADZTWO TECHNICZNE MOŻNA UZYSKAĆ U NASZYCH PRZEDAWCIELI REGIONALNYCH.



Jak zapewnić szczelność dachu

Suchy i szczelny dach nie tylko zapewnia komfort mieszkańcom, ale także przekłada się korzystnie na bilans energetyczny całego domu. Odporność pokrycia dachowego na wilgoć i wiatr ma również kluczowy wpływ na stan dachu i konstrukcję budynku. Dlatego odpowiednie zabezpieczenie dachu przed przeciekami to priorytet i należy o to zadbać już na etapie montażu pokrycia. Wskazujemy miejsca odpowiedzialne za szczelność i podpowiadamy, jak uniknąć kłopotów na dachu pokrytym blachodachówką.

Już podczas montowania pokrycia mogą pojawić się pierwsze problemy. W przypadku blachy w arkuszach lub zwojach trzeba pamiętać o tym, że zmienia ona wymiary pod wpływem temperatury. Dlatego ważne jest, aby mocowanie nie zablokowało ruchów arkuszy, które ciągle rozszerzają się i kurczą. Montaż blachodachówek jest o wiele mniej problematyczny. Mają one bowiem poprzeczne przetłoczenia, które umożliwiają ruchy blachy wywołane temperaturą i nie zagrażają szczelności dachu. Podczas układania blachodachówki dekarz musi zwracać uwagę, aby zbyt mocno nie dokręcać wkrętów, ponieważ może to zniszczyć gumową uszczelkę wkrętu i spowodować nieszczelność. Uszczelki powinny wystawać spod wkrętów na szerokość 1 mm.

Odpowiednia wentylacja

Aby połać dachowa funkcjonowała odpowiednio, powinna z jednej strony być szczelna, a z drugiej właściwie wentylowana od spodu. W innym przypadku może dojść do gromadzenia się wody pod blachodachówką. To z kolei może skutkować poważnym uszkodzeniem więźby dachowej – powodując jej zagrzybienie, przegnicie lub odkształcenie.

Montowanie blachodachówki polega na mocowaniu jej do poziomo ułożonych łąt, które są przybite do kontrłat. Biegają one od góry do dołu wzdłuż spadku dachu na warstwie wstępnego krycia. Umożliwiają swobodną cyrkulację powietrza od okapu do kalenicy. Konieczne trzeba pamiętać o zapewnieniu właściwej ilości otworów wlotowych w okapie dachu, a wylotowych pod gąsiorami kalenicowymi. Dzięki temu nie dochodzi do skraplania pary wodnej na spodzie blachy i jej destrukcyjnego działania na pokrycie.



Producenci pokryć dachowych oferują gotowe obróbki, np. kalenice, które gwarantują solidne wykonanie i kolorystyczne dopasowanie do pokrycia. Fot. Blachy Pruszyński

Właściwa obróbka

Niektóre trudne miejsca w połączeniu są wyjątkowo narażone na błędy wykonawcze, a tym samym podatne na przecieki. Dlatego też wymagają szczególnej uwagi i dokładności od dekarzy. Pamiętajmy, że spływająca po dachu woda wnika we wszystkie szczeliny pokrycia. Wszelkie newralgiczne punkty połączenia, przejścia różnych elementów przez dach oraz brzegi pokrycia są szczególnie narażone na przenikanie wilgoci. Dlatego niezbędne jest zabezpieczenie ich obróbkami z blachy płaskiej. Obróbki są konieczne w takich miejscach, jak: kosze dachowe, okap, wiatrownice, kominy, wywietrzniki i kominki wentylacyjne. Dekarz musi je zamontować z dużą starannością, ponieważ jeśli obróbka jest nieszczelna, może dostać się pod nią woda i zniszczyć pokrycie. Wykonuje się je zwykle z blachy, która zawsze powinna być dopasowana do rodzaju pokrycia. Najlepszym rozwiązaniem jest zakup gotowych obróbek, które wchodzi w skład całego systemu dachowego.

Kąt nachylenia dachu ma znaczenie

Wraz ze wzrostem kąta nachylenia dachu zwiększa się jego szczelność. Ze stromych konstrukcji woda spływa pod wpływem grawitacji, przez co krócej utrzymuje się na pokryciu i trudniej przedostaje do wnętrza budynku. W przypadku dachów o małym kącie nachylenia, np. 9, 10°, należy zadbać o staranne ułożenie membrany. Ochroni ona drewnianą więźbę przed wilgocią. Ważne, aby nie uszkodzić membrany, przybijając do niej kontrłaty, oraz wybierać ocynkowane gwoździe. Istotne jest też szczelne przybijanie kontrłat, dzięki czemu woda z roztopiającego się śniegu, który pozostaje na dachu, nie będzie przedostawała się pod pokrycie. W przypadku dachów płaskich lub tych o małym kącie nachylenia problemem może okazać się zalegający śnieg, który pod nieprawidłowo ułożone pokrycie może się przedostawać na skutek podwiewania lub roztopienia. Właśnie dlatego tak ważne dla szczelności dachu jest prawidłowe połączenie blachodachówki z obróbkami w tak newralgicznych miejscach, jak rynna koszowa, komin czy szczyt dachu.



Obróbki blacharskie są konieczne w takich miejscach, jak kosze dachowe, okap, wiatrownice, kominy, wywietrzniki i kominki wentylacyjne. Fot. Blachotrapez



Przygotowanie konstrukcji przy okapie dachu jest szczególnie istotne w kontekście późniejszych prac dekarzskich. Fot. Blachy Pruszyński

Płyty, które oddychają

Obawa przed brakiem odporności na działanie wody to najczęściej wymieniany argument przeciwko zastosowaniu w budownictwie płyt drewnopochodnych. Pfleiderer stworzył rozwiązanie tego problemu – płyty PremiumBoard MFP, LivingBoard i StyleBoard MDF.RWH, które są nie tylko wyjątkowo odporne na działanie wilgoci, ale też dzięki temu, że są otwarte dyfuzyjnie – pozwalają także na jej odprowadzenie na zewnątrz.



Z roku na rok rośnie liczba zwolenników budownictwa drewnianego, które przez lata przegrywało w Polsce z murem i betonem. Coraz więcej osób zdaje sobie sprawę z zalet drewna i materiałów drewnopochodnych – ich korzystnego oddziaływania na zdrowie, energooszczędności, ekologiczności i trwałości. Wzrost zainteresowania tego typu rozwiązaniami spowodowany jest m.in. pojawieniem się produktów, które eliminują wady dotychczas stosowanych płyt i pozwalają na więcej, między innymi na odprowadzanie gromadzącej się wilgoci.

Płyty LivingBoard, StyleBoard MDF.RWH i PremiumBoard MFP firmy Pfleiderer są otwarte dyfuzyjnie. Oznacza, że pozwalają na odparowanie nadmiaru wilgoci z wewnątrz przegrody dachu, a także poszycia ściany czy podłogi, czyli innymi słowy – wznosić otwarte dyfuzyjne konstrukcje, umożliwiające odprowadzanie nadmiarów wilgoci z wnętrza budynków czy przegrody dachu, ściany

i podłogi na zewnątrz. Pozwala to nie tylko na stworzenie korzystnego mikroklimatu wewnątrz budynku, ale przede wszystkim stanowi skuteczną ochronę przed rozwojem grzybów i zniszczeniem poszycia.

Zastosowanie płyt wewnątrz budynku

Dzięki wyjątkowej wytrzymałości płyty **PremiumBoard MFP** i **LivingBoard** idealne nadają się do wykorzystania w pracach budowlanych. Można je zastosować m.in. do skonstruowania poszycia ścian stropu czy podłogi. Sprawdzają się również jako lekkie ścianki działowe czy modułowe, a także elementy w konstrukcjach szkieletowych. Stanowią ponadto doskonałą izolację akustyczną i termiczną, pozwalając na uzyskanie komfortowej ciszy i oszczędności kosztów ponoszonych na ogrzewanie. Surowe płyty znajdują również zastosowanie na etapie aranżacji wnętrz. Mogą zostać użyte np. do budowy podestów, schodów, a nawet mebli. Miłośnicy surowych, nieoszlifowanych form z pewnością docenią zbudowane z niej regały, stoły czy nietypowe siedziska.

PremiumBoard MFP ceniona jest przede wszystkim za niezwykłą wytrzymałość. Zbudowana z długich cienkich wiórów ułożonych w różnych kierunkach jest wyjątkowo odporna, łatwa w obróbce i prosta w montażu. Nie ugina się i nie łamie pod obciążeniem. W odróżnieniu od tradycyjnych płyt, przenoszących siły głównie wzdłuż dłuższej krawędzi, jest jednakowo wytrzymała w każdym punkcie. Jej parametry obciążeniowe to: 20 N/mm² w osi wzdłużnej i poprzecznej. Dla porównania wyniki, jakie osiąga konkurencyjna płyta OSB-3 to odpowiednio 18 i 9 N/mm².



PremiumBoard MFP charakteryzuje się również wyjątkową odpornością na wilgoć. Pod jej wpływem tylko nieznacznie pęcznieje – współczynnik spęcznienia wynosi 10% (czyli znacznie mniej niż w przypadku OSB). Odporność na działanie wilgoci pozwala na zastosowanie płyt w pomieszczeniach, w których względna wilgotność przez kilka tygodni w roku dochodzi do poziomu 85%, na przykład w łazience.

LivingBoard to z kolei alternatywa dla tych, którzy poszukują produktów ekologicznych. Zastosowanie w jej produkcji kleju wolnego od formaldehydu pozwoliło stworzyć płytę przyjazną naturze i zdrowiu użytkowników, a jednocześnie równie wytrzymałą i funkcjonalną.

Zastosowanie płyt na zewnątrz budynku

Do budowy poszycić ścian zewnętrznych i dachów Pfleiderer poleca płytę **StyleBoard MDF.RWH**. Już sama jej nazwa pochodząca od angielskich słów *roof, wall, humid* (dach, ściana, wilgoć) dokładnie tłumaczy jej zastosowanie.



Style Board MDF.RWH powstała, by stawić czoła ekstremalnym warunkom panującym w poszyciach dachu i ścian zewnętrznych budynku. Jest ona nie tylko zdecydowanie bardziej odporna na działanie wilgoci niż inne dostępne na rynku płyty, ale zapewnia również odpowiednią wentylację, wiatroizolację i dyfuzję pary wodnej. A to w przypadku dachów oznacza brak konieczności stosowania pustki wentylacyjnej pomiędzy płytą, a izolacją cieplną wkładaną pomiędzy krokwie, co stanowi istotną różnicę w stosunku do rozwiązań tradycyjnych.

W przypadku pokryć „nieoddychających”, jak deskowanie z papą czy płyty OSB, trzeba wykonać i dodatkowo zabezpieczyć folią wiatroizolacyjną pustkę wentylacyjną. Jej zadaniem jest odprowadzanie nadmiaru wilgoci na zewnątrz. Dodatkowo należy wykonać szczeliny wentylacyjne, co wymaga zakupu wiatroizolacji i ogranicza ilość izolacji, jaką możemy włożyć pomiędzy krokwie (o 3–4 cm, czyli o wysokość pustki wentylacyjnej). Jest to zarówno pracochłonne i kosztowne. W przypadku płyty StyleBoard MDF.RWH całą wysokość przestrzeni pomiędzy krokiewiami można wykorzystać na izolację. Może ona nawet pełnić funkcję prowizorycznego dachu. Płyta stanowi warstwę izolacji akustycznej i cieplnej, efektywnie redukuje też liniowe mostki termiczne.



Bezproblemowy i szybki montaż

Montaż płyt Pflaiderer przebiega podobnie jak w przypadku innych produktów drewnopochodnych. Płyty układa się bezpośrednio na krokwiach lub legarach i łączy ze sobą łatwo i szybko (m.in. dzięki profilom pióro-wpust o specjalnie zaprojektowanym profilu), bez konieczności obróbki krawędzi. Format arkuszy pozwala na o wiele szybszy montaż niż w przypadku tradycyjnego deskowania i redukcję ilości odpadów. Prosty, dwuspadowy dach lub poszycia ścian można pokryć w jeden dzień. To oszczędność nie tylko czasu, ale także kosztów robocizny.

PFLEIDERER Polska sp. z o.o.
53-611 Wrocław, ul. Strzegomska 42AB
e-mail: poczta@pflaiderer.pl
www.pflaiderer.pl

Penetrujące materiały hydroizolacyjne

Na etapie wykonywania hydroizolacji budynku warto rozważyć zastosowanie materiałów penetrujących. Nowoczesne preparaty tego typu zastępują tradycyjne izolacje w postaci papy i lepiku.

Hydroizolacjami o charakterze penetrującym są materiały budowlane o szerokim spektrum zastosowania w inwestycjach obejmujących obiekty budowlane niezależnie od ich wielkości. Ważną cechą izolacji tego typu jest osmotyczne i kapilarne penetrowanie, czyli przenikanie substancji uszczelniających w głąb betonu, cegły czy zaprawy. Hydroizolacje penetrujące oferowane są jako powłoki cementowe, dodatki do zapraw, cementy szybkowiązące, impregnaty oraz specjalistyczne zaprawy.

Mówiąc o właściwościach penetrujących materiałów hydroizolacyjnych, należy mieć na uwadze przede wszystkim głęboką penetrację betonu (od 5 cm do 100 cm w sytuacji rys wypełnionych wodą). Nie mniej ważna jest przy tym nieograniczona trwałość uszczelnienia, wysoka przyczepność osiągająca do 4 MPa oraz wodoszczelność wynosząca kilkadziesiąt metrów słupa wody. Zaprawa szybko dojrzewa i może być nakładana na wilgotną powierzchnię. Zazwyczaj wystarczy tylko jedna lub dwie warstwy. Dostęp wody odnawia zdolność uszczelnienia. Nie mniej istotna jest również odporność izolacji na działanie promieni UV oraz wodę o agresywności do XA2. Zaletą hydroizolacji jest uszczelnianie zarówno części podziemnej, jak i wewnętrznej budynku przy zachowaniu paro-przepuszczalności, ograniczaniu karbonatyzacji i nieszkodliwości dla zdrowia.

Izolacje penetrujące uszczelniają elementy konstrukcyjne budynków, a co najważniejsze – nie wymagają warstw dociskowych. Zaletą takiego rozwiązania są niższe koszty wykonania, nie ma bowiem potrzeby stosowania ścianek dociskowych oraz nie zmniejsza się kubatura pomieszczeń. Niewielkie ubytki powierzchniowe cementowej powłoki izolacyjnej nie pociągają za sobą utraty szczelności, ponieważ izolacja jest wbudowana w strukturę betonu konstrukcyjnego. Powstałe powłoki mają charakter bezszwowy, dlatego wyeliminowane są trudności łączenia izolacji rolowanych, szczególnie na ścianach i narożnikach, gdzie nie ma naturalnego docisku siłą ciężkości.

Rodzaje materiałów penetrujących

Oferta penetrujących materiałów hydroizolacyjnych jest bardzo bogata. Za podstawę można uznać system uszczelnienia betonu. Dlatego oferowane są suche mieszanki o podwyższonej przyczepności, przeznaczone do uszczelniania żelbetu poprzez zjawisko krystalizacji. Przydatne rozwiązanie

stanowi również cement szybkowiązący z dodatkiem penetrującym stosowany do plombowania aktywnych wycieków wody. Specjalne zaprawy cementowe krystalizujące oferowane są z myślą o uszczelnianiu bruzd otworów i wykonywaniu tynków oraz uszczelnień. Zastosowanie znajdują również domieszki do betonu, które uszczelniają poprzez krystalizację. Dużym uznaniem cieszą się suche mieszanki stosowane przy uszczelnianiu spodu płyt fundamentowych i dennych. Osobną grupę produktów stanowi system izolacji murów. Nabyć można w tym zakresie hydrofobowe i penetrujące blokady przeciw kapilarnemu przenikaniu wilgoci w konstrukcjach murowanych, łączonych dowolną zaprawą. Warto też zadbać o dodatki uszczelniająco-plastyfikujące do wykonywania zaprawy tynkarskiej.

Ciekawe rozwiązania stanowią systemy izolacji elastycznych. Stąd też istotną rolę odgrywają polimerowo-mineralne powłoki hydroizolacyjne, a w tym powłoki zbrojone tkaniną lub włókniną. Przydatne rozwiązanie stanowią systemy do naprawy betonu. Oferowane są tu zaprawy reprofilażne przeznaczone do wykonywania pocienionego tynku ochronnego oraz zaprawy reprofilażne z włóknem polipropylenowym. Podczas prac z hydroizolacyjnymi materiałami penetrującymi zastosowanie znajdują impregnaty. Wykonawca powinien zadbać zatem o bezbarwne impregnaty uszczelniające i wzmacniające podłoże, impregnaty utwardzające i uszczelniające podłoże betonowe oraz płyny antykorozyjne przeznaczone do ochrony cienko otulonego zbrojenia. Stosuje się też żywice epoksydowe do impregnacji i stabilizacji podłoża mineralnego oraz bezrozpuszczalnikowe produkty do hydrofobizacji podłoży mineralnych.

Jak wybrać?

Stojąc przed koniecznością wyboru odpowiedniej hydroizolacji, należy uwzględnić kilka czynników. Przede wszystkim należy sprawdzić, czy podłoże, które będzie uszczelniane, było już pokryte powłoką z materiałów bitumicznych. Pamiętać należy, że usunięcie powłok tego typu wymaga znacznych nakładów finansowych. W procesie właściwego wyboru ważny jest też rodzaj uszczelnianego podłoża. Ważna jest decyzja o tym, czy zastosować gotowe mieszanki, czy też nakładana masa izolacyjna będzie przygotowywana z komponentów. Należy pamiętać, że stosując gotowe mieszanki, zyskuje się lepsze parametry wykonanych powłok oraz niższe koszty wykonania. Wyeliminowane jest również w tym przypadku ryzyko zastosowania niewłaściwych surowców. Należy oszacować, jakie będzie maksymalne rozwarście rysy, jeśli uszczelniane podłoże nie jest odporne na pęknięcia. Ponieważ kryteriów wyboru materiału oraz samych materiałów penetrujących jest wiele to warto skorzystać z bezpłatnej wizyty i porady doradcy techniczno-handlowego od dostawcy hydroizolacji penetrujących.

Damian Żabicki